

# HP LaserJet 1018

## Uživatelská příručka

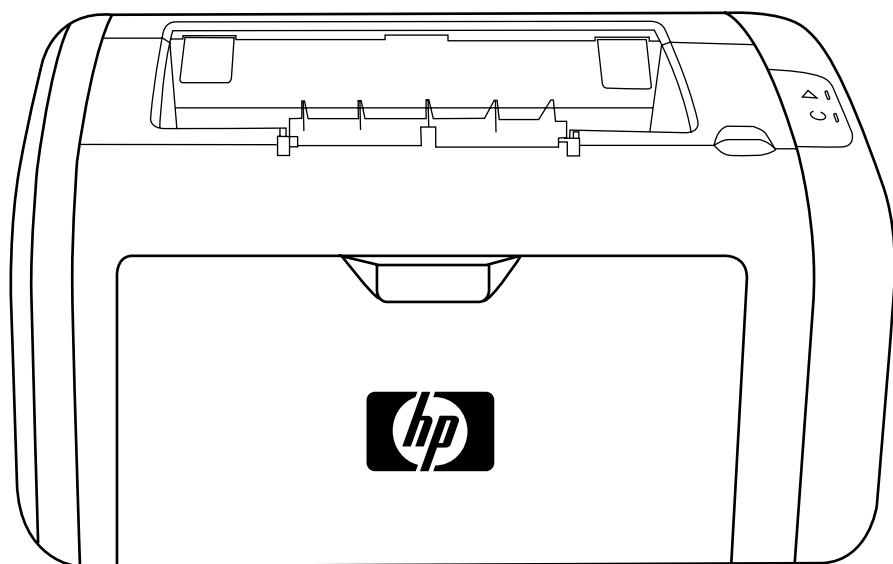



Tiskárna HP LaserJet 1018

**Uživatelská příručka**



#### Informace o autorských právech

© 2006 Copyright Hewlett-Packard  
Development Company, L.P.

Reprodukce, úpravy nebo překlad jsou bez  
předchozího písemného souhlasu  
zakázány kromě případů, kdy to povoluje  
autorský zákon.

Číslo části: CB419-90987

Edition 1, 04/2006

Uvedené informace mohou být změněny  
bez předchozího upozornění.

Jediné záruky pro produkty a služby HP  
jsou výslovně uvedeny v prohlášeních o  
zárukách, které jsou dodávány současně s  
těmito produkty a službami. Žádný obsah  
nelze vykládat jako poskytnutí dodatečné  
záruky. Společnost HP nenes  
zodpovědnost za technické nebo textové  
chyby obsažené v tomto dokumentu.

#### Informace o ochranných známkách

Microsoft® a Windows® jsou registrované  
ochranné známky společnosti Microsoft  
Corporation v USA.

Energy Star® a logo Energy Star® jsou  
registrované známky Komise pro ochranu  
životního prostředí v USA.

# Obsah

## 1 Základy tiskárny

Rychlý přístup k dalším informacím .....	2
Webové odkazy na ovladače, software a podporu .....	2
Odkazy na uživatelskou příručku .....	2
Kde hledat další informace .....	2
Konfigurace tiskárny .....	3
Tiskárna HP LaserJet 1018 .....	3
Přehled .....	4
Ovládací panel tiskárny .....	5
Dráhy médií .....	6
Zásobník prioritního podávání .....	6
Hlavní vstupní zásobník .....	6
Výstupní přihrádka .....	7
Připojení tiskárny .....	8
Připojení kabelu USB .....	8
Software tiskárny .....	9
Podporované operační systémy .....	9
Software tiskárny pro počítače se systémem Windows .....	9
Ovladače tiskárny .....	9
Vlastnosti tiskárny (ovladač) .....	10
Nápověda online pro vlastnosti tiskárny .....	11
Priority nastavení tisku .....	11
Stránka s informacemi o tiskárně .....	12
Zkušební stránka tiskárny .....	12
Poznámky k médiím tiskárny .....	13
Podporované formáty médií .....	13

## 2 Tiskové úlohy

Ruční podávání .....	16
Tisk s ručním podáváním .....	16
Zrušení tiskové úlohy .....	17
Význam nastavení kvality tisku .....	18
Optimalizace kvality tisku u různých typů médií .....	19
Pokyny k používání médií .....	20
Papír .....	20
Štítky .....	21
Fólie .....	21
Obálky .....	21
Karty a těžká média .....	23
Hlavičkový papír a předtištěné formuláře .....	23
Výběr papíru a jiných médií .....	25
Média HP .....	25
Nevhodná média .....	25
Média, která mohou poškodit tiskárnu .....	25
Vložení média do vstupních zásobníků .....	27

Zásobník prioritního podávání .....	27
Hlavní vstupní zásobník na 150 listů .....	27
Tisk obálky .....	28
Tisk více obálek .....	30
Tisk na fólie nebo štítky .....	32
Tisk na hlavičkový papír a předtištěné formuláře .....	33
Tisk na vlastní formát média a karet .....	34
Tisk na obě strany papíru (ruční oboustranný tisk) .....	35
Tisk více stránek na jeden list papíru (tisk N-up) .....	37
Tisk brožur .....	38
Tisk vodoznaků .....	40

### 3 Údržba

Čištění tiskárny .....	42
Čištění prostoru tiskové kazety .....	42
Čištění dráhy média v tiskárně .....	43
Výměna podávacího válce .....	45
Čištění podávacího válce .....	48
Výměna oddělovací podložky tiskárny .....	49
Změna rozložení toneru .....	51
Výměna tiskové kazety .....	53

### 4 Řešení problémů

Hledání řešení .....	56
1. krok: Je tiskárna správně nainstalována? .....	56
2. krok: Svítí indikátor Připraveno? .....	56
3. krok: Lze vytisknout zkušební stránku tiskárny? .....	56
4. krok: Je kvalita tisku uspokojivá? .....	57
5. krok: Komunikuje tiskárna s počítačem? .....	57
6. krok: Odpovídá vytištěná stránka vašim představám? .....	57
Obraťte se na technickou podporu společnosti HP .....	58
Sekvence indikátorů .....	59
Potíže při manipulaci s papírem .....	61
Uvznutí média .....	61
Tisk je nakřivo .....	61
Do tiskárny se najednou zavedou dva nebo více listů média .....	61
Tiskárna nepodává média ze vstupního zásobníku .....	62
Tiskárna mačká média .....	62
Tisková úloha se zpracovává velmi pomalu .....	62
Vytištěná stránka se liší od zobrazení na obrazovce .....	63
Zkreslený, nesprávný nebo neúplný text .....	63
Chybějící grafika nebo text, prázdné stránky .....	63
Formát stránky se liší od formátu na jiné tiskárně .....	64
Kvalita grafiky .....	64
Potíže se softwarem tiskárny .....	65
Zlepšení kvality tisku .....	67
Světlý nebo bledý tisk .....	67
Skvrny od toneru .....	67
Vynechávky .....	68
Svislé čáry .....	68
Šedé pozadí .....	68
Rozmazaný toner .....	69
Nezafixovaný toner .....	69
Opakované svislé vady .....	69
Zdeformované znaky .....	70

Zkosení stránky .....	70
Zkroucení a zvlnění .....	70
Zvrásnění nebo přehyb .....	71
Rozptýlený toner na obrysu .....	71
Kapky vody na spodní hraně .....	71
Odstranění uvíznutého papíru .....	72
Typické výskyty uvíznutí papíru .....	72
Odstranění uvíznuté stránky .....	72

## **Dodatek A Technické údaje tiskárny**

Požadavky na okolní prostředí .....	76
Akustické emise .....	77
Elektrotechnické údaje .....	78
Rozměry .....	79
Kapacita a výkon tiskárny .....	80
Technické údaje paměti .....	81

## **Dodatek B Informace o směrnících a předpisech**

Soulad s předpisy FCC .....	83
Prohlášení o shodě .....	84
Směrnice .....	85
Prohlášení o bezpečnosti laserového zařízení .....	85
Kanadské směrnice DOC .....	85
Prohlášení o elektromagnetickém vyzařování (Korea) .....	85
Laserové osvědčení pro Finsko .....	86
Program kontroly produktu ve vztahu k životnímu prostředí .....	87
Ochrana životního prostředí .....	87
Tvorba ozónu .....	87
Spotřeba energie .....	87
Spotřeba toneru .....	87
Použití papíru .....	87
Plasty .....	87
Spotřební materiály pro tiskárny HP LaserJet .....	88
Informace o programu vrácení spotřebního materiálu společnosti HP a jeho recyklace .....	88
Papír .....	88
Omezení materiálu .....	88
Likvidace vysloužilého zařízení uživateli v domácnosti v zemích EU .....	89
Další zdroje informací .....	89
Bezpečnostní list materiálů .....	90

## **Dodatek C Záruka a licence**

Prohlášení o omezené záruce společnosti Hewlett-Packard .....	91
Licenční smlouva k softwaru Hewlett-Packard .....	93
Omezená záruka na tiskovou kazetu .....	94

## **Dodatek D Příslušenství a součásti HP**

Objednání spotřebního materiálu .....	96
Použití tiskových kazet HP .....	98
Zásady společnosti HP týkající se tiskových kazet od jiných výrobců .....	98
Skladování tiskových kazet .....	98
Předpokládaná životnost tiskové kazety .....	98
Úspora toneru .....	98

## **Dodatek E Servis a podpora**

Dostupnost podpory a servisu .....	100
Služby HP Care Pack™ a smlouvy na poskytování služeb .....	100
Pokyny pro opětovné zabalení tiskárny .....	101
Způsob kontaktování společnosti HP .....	102

## **Rejstřík**



# 1

# Základy tiskárny

Tato kapitola obsahuje informace o následujících tématech:

- [Rychlý přístup k dalším informacím](#)
- [Konfigurace tiskárny](#)
- [Přehled](#)
- [Ovládací panel tiskárny](#)
- [Dráhy médií](#)
- [Připojení tiskárny](#)
- [Software tiskárny](#)
- [Stránka s informacemi o tiskárně](#)
- [Poznámky k médiím tiskárny](#)

## Rychlý přístup k dalším informacím

V následujících částech jsou uvedeny zdroje dalších informací o tiskárně HP LaserJet 1018.

### Webové odkazy na ovladače, software a podporu

Chcete-li kontaktovat servisní služby nebo podporu společnosti HP, použijte následující odkazy.

#### Tiskárna HP LaserJet 1018

- Jste-li na území USA, přejděte na stránky <http://www.hp.com/support/lj1018/>.
- V jiných zemích/oblastech přejděte na stránky <http://www.hp.com/>.

### Odkazy na uživatelskou příručku

- [Přehled](#) (umístění součástí tiskárny)
- [Výměna tiskové kazety](#)
- [Řešení problémů](#)
- [Objednání spotřebního materiálu](#)

### Kde hledat další informace

- **Uživatelská příručka na disku CD.** Podrobné informace o používání a odstraňování závad tiskárny. Jsou obsaženy na disku CD-ROM dodaném spolu s tiskárnou.
- **Nápověda online.** Informace o možnostech tiskárny, které jsou dostupné v ovladačích tiskárny. Chcete-li zobrazit soubor nápovědy, otevřete nápovědu online v ovladači tiskárny.
- **Uživatelská příručka HTML (online).** Podrobné informace o používání a odstraňování závad tiskárny. K dispozici na adrese <http://www.hp.com/support/lj1018/>. Po připojení vyberte možnost **Manuals** (Příručky).

# Konfigurace tiskárny

V následujícím textu je uvedena standardní konfigurace tiskárny HP LaserJet 1018.

## Tiskárna HP LaserJet 1018

- 12 stran/min. (ppm) pro média formátu A4 a 12 stran/min. pro média formátu Letter
- První stránka vytištěna již za 10 sekund
- FastRes 1200: Efektivní výstupní kvalita 1200 dpi (600 x 600 x 2 dpi s použitím technologie HP Resolution Enhancement technology [REt])
- Hlavní vstupní zásobník na 150 listů
- Zásobník prioritního podávání
- Kapacita výstupu 100 listů
- Režim EconoMode (úspora toneru)
- Tisk vodoznaků, brožur, více stránek na list (N-up) a tisk první stránky na jiné médium než zbytek dokumentu
- 2 MB paměti RAM
- Zaváděcí tisková kazeta na 1000 stran (uvedená výnosová hodnota v souladu s normou ISO/IEC 19752)
- USB 2.0 High Speed
- Hlavní vypínač

## Přehled

Na následujících obrázcích jsou zobrazeny součásti tiskárny HP LaserJet 1018.

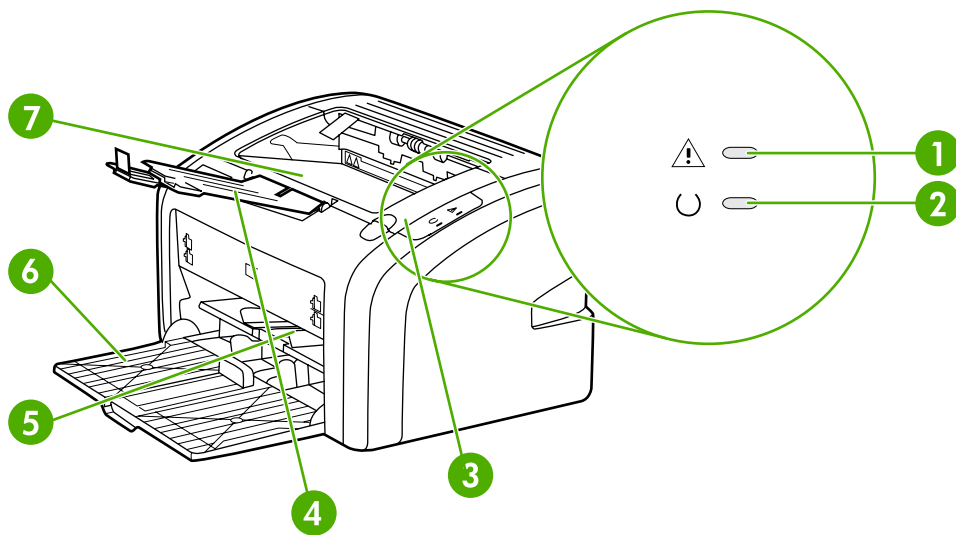

- 1 Indikátor Pozor
- 2 Indikátor Připraveno
- 3 Dvířka tiskové kazety
- 4 Podpěra pro média na výstupu
- 5 Zásobník prioritního podávání
- 6 Hlavní vstupní zásobník na 150 listů
- 7 Výstupní přihrádka

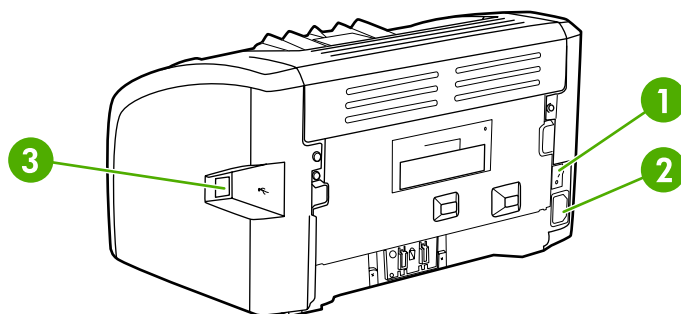

- 1 Vypínač
- 2 Zásuvka napájení
- 3 Port USB

## Ovládací panel tiskárny

Ovládací panel tiskárny sestává ze dvou indikátorů. Tyto indikátory svítí nebo blikají v určitých intervalech, které identifikují stav tiskárny.

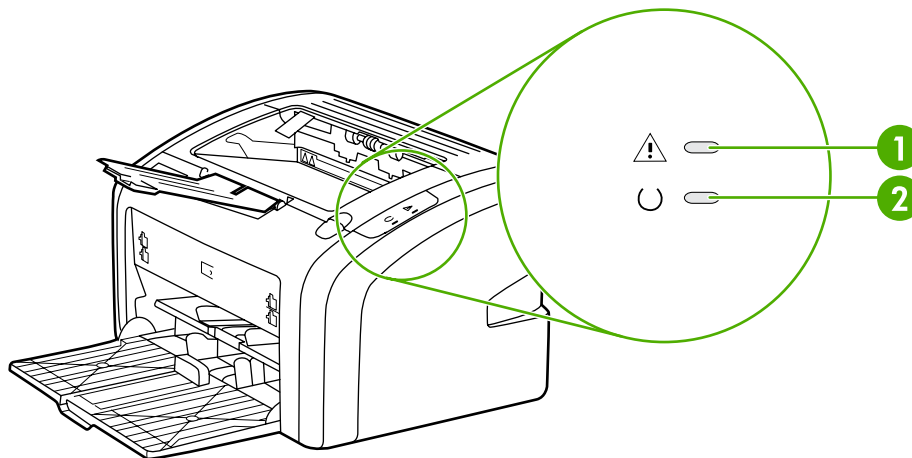

- 1 **Indikátor Pozor:** Upozorňuje na prázdné vstupní zásobníky tiskárny, otevřená dvířka tiskové kazety, chybějící tiskovou kazetu a jiné chyby. Další informace naleznete v části [Stránka s informacemi o tiskárně](#).
- 2 **Indikátor Připraveno:** Tiskárna je připravena k tisku.

### Poznámka

Popis sekvencí indikátorů naleznete v části [Sekvence indikátorů](#).

## Dráhy médií

V následujících částech jsou popsány vstupní zásobníky a výstupní přihrádka.

### Zásobník prioritního podávání

Zásobník prioritního podávání slouží ke vložení jednoho listu papíru, obálky, pohlednice, štítku nebo průhledné fólie. Zásobník prioritního podávání lze použít také pro tisk první stránky na jiné médium než zbytek dokumentu.

Vymezovače média zajišťují, aby bylo médium správně podáno do tiskárny a aby tisk nebyl nakřivo (vzhledem k médiu). Při vkládání média upravte vymezovače média tak, aby odpovídaly šířce použitého média.

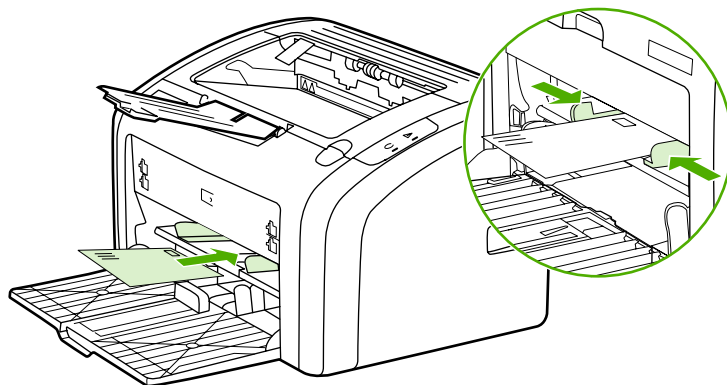

Další informace o typech médií naleznete v části [Výběr papíru a jiných médií](#).

### Hlavní vstupní zásobník

Hlavní vstupní zásobník přístupný z přední strany tiskárny pojme až 150 listů papíru o hmotnosti 80 g/m<sup>2</sup> nebo jiná média. Informace o specifikacích médií naleznete v části [Kapacita a výkon tiskárny](#).

Vymezovače média zajišťují, aby bylo médium správně podáno do tiskárny a aby tisk nebyl nakřivo (vzhledem k médiu). Hlavní vstupní zásobník je vybaven bočním a předním vymezovačem médií. Při vkládání média upravte vymezovače média tak, aby odpovídaly šířce a délce použitého média.

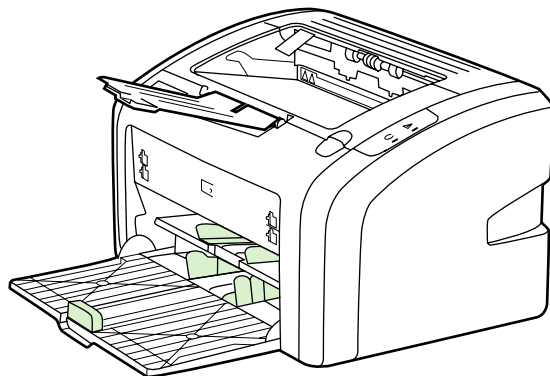

## **Výstupní přihrádka**

Výstupní přihrádka je umístěna na horní straně tiskárny. Shromažďují se zde vytisknutá média ve správném pořadí. Podpěra pro média na výstupu zajišťuje vylepšené skládání pro rozsáhlé tiskové úlohy.

## Připojení tiskárny

Tiskárna HP LaserJet 1018 podporuje připojení USB 2.0 High Speed.

### Připojení kabelu USB

1. Zapojte kabel USB do tiskárny.
2. Druhý konec kabelu USB připojte po zobrazení příslušného pokynu při instalaci softwaru do počítače.

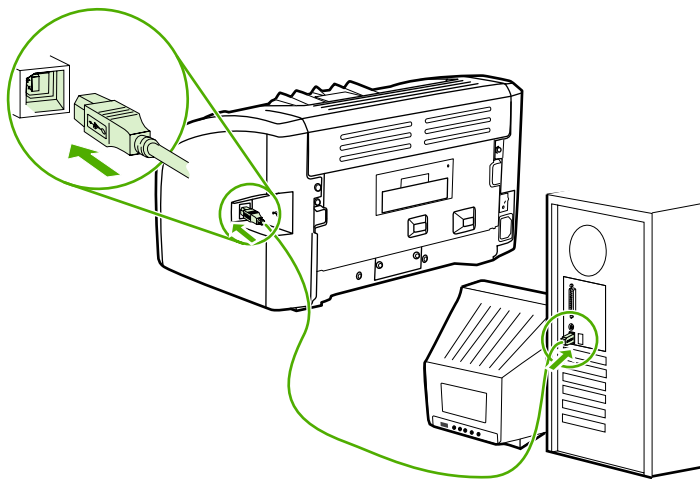



## Software tiskárny

V následujících částech jsou popsány podporované operační systémy a software dodávaný spolu s tiskárnou HP LaserJet 1018.

---

### Poznámka

---

Některý software není k dispozici ve všech jazycích.

## Podporované operační systémy

Společně s tiskárnou se dodává software pro následující operační systémy:

- Windows XP
- Windows 2000
- Windows ME
- Windows 98 Druhé vydání (SE)
- Windows Server 2003

Další informace o přechodu ze systému Windows 2000 Server na systém Windows Server 2003 najdete na adrese <http://www.microsoft.com/>.

Další informace o funkci Ukázat a tisknout systému Windows Server 2003 najdete na adrese <http://www.microsoft.com/>.

Další informace o tisku a službách terminálu systému Windows Server 2003 najdete na adrese <http://www.microsoft.com/>.

## Software tiskárny pro počítače se systémem Windows

V následujících částech jsou uvedeny pokyny pro instalaci softwaru tiskárny v různých operačních systémech Windows a softwaru, který je k dispozici pro všechny uživatele tiskárny.

### Instalace softwaru tiskárny pro všechny ostatní operační systémy

Do jednotky CD-ROM počítače vložte disk CD dodaný s tiskárnou. **Postupujte podle pokynů pro instalaci na obrazovce.**

---

### Poznámka

---

Pokud se úvodní obrazovka nezobrazí, klepněte na tlačítko **Start** na hlavním panelu systému Windows, klepněte na položku **Spustit**, zadejte příkaz `Z:\setup` (kde Z je písmeno označující jednotku CD-ROM) a klepněte na tlačítko **OK**.

## Ovladače tiskárny

Ovladač tiskárny je softwarová součást zajišťující přístup k funkcím tiskárny a umožňující komunikaci mezi počítačem a tiskárnou.

## Vlastnosti tiskárny (ovladač)

Vlastnosti tiskárny řídí tiskárnu. Výchozí nastavení, například formát a typ média, tisk více stránek na jeden list média (N-up), rozlišení a vodoznaky, lze změnit. Vlastnosti tiskárny jsou přístupné následujícími způsoby:

- Prostřednictvím softwarové aplikace, kterou používáte pro tisk. V takovém případě budou změněna pouze nastavení aktuální softwarové aplikace.
- Prostřednictvím operačního systému Windows. V takovém případě budou změněna výchozí nastavení pro všechny budoucí tiskové úlohy.

---

### Poznámka

---

Vzhledem k tomu, že mnoho softwarových aplikací používá různé způsoby přístupu k vlastnostem tiskárny, jsou v následující části popsány nejběžnější postupy používané v operačních systémech Windows 98 SE, 2000, ME a Windows XP.

## Změna nastavení pouze pro aktuální softwarovou aplikaci

---

### Poznámka

---

I když se kroky mohou u různých softwarových aplikací lišit, tento postup je nejběžnější.

1. V nabídce **Soubor** v softwarové aplikaci klepněte na položku **Tisk**.
2. V dialogovém okně **Tisk** klepněte na tlačítko **Vlastnosti**.
3. Provedte změny nastavení a klepněte na tlačítko **OK**.

## Změna výchozího nastavení pro všechny budoucí tiskové úlohy v systémech Windows 98 SE, 2000 a ME

1. Na hlavním panelu systému Windows klepněte na tlačítko **Start**, vyberte položku **Nastavení** a klepněte na položku **Tiskárny**.
2. Klepněte pravým tlačítkem myši na ikonu tiskárny **HP LaserJet 1018**.
3. Klepněte na položku **Vlastnosti** (v systému Windows 2000 můžete klepnout také na položku **Předvolby tisku**).
4. Provedte změny nastavení a klepněte na tlačítko **OK**.

---

### Poznámka

---

V systému Windows 2000 je řada těchto funkcí dostupná z nabídky **Předvolby tisku**.

## Změna výchozího nastavení pro všechny budoucí úlohy v systému Windows XP

1. Na hlavním panelu systému Windows klepněte na tlačítko **Start**, vyberte položku **Nastavení** a klepněte na položku **Tiskárny a faxy**.
2. Klepněte pravým tlačítkem myši na ikonu tiskárny **HP LaserJet 1018**.
3. Klepněte na položku **Vlastnosti** nebo **Předvolby tisku**.
4. Provedte změny nastavení a klepněte na tlačítko **OK**.

## Nápověda online pro vlastnosti tiskárny

Nápověda online pro vlastnosti tiskárny (ovladač) obsahuje konkrétní informace o funkcích vlastností tiskárny. Tato nápověda online vás provede postupem změny výchozích nastavení tiskárny. Pro některé ovladače poskytuje nápověda online pokyny k použití kontextové nápovědy. Kontextová nápověda popisuje možnosti funkce ovladače, kterou právě používáte.

### Přístup k nápovědě online pro vlastnosti tiskárny

1. V softwarové aplikaci klepněte na nabídku **Soubor** a potom klepněte na položku **Tisk**.
2. Klepněte na položku **Vlastnosti** a poté na tlačítko **Nápověda**.

### Priority nastavení tisku

Nastavení tisku pro tuto tiskárnu lze změnit dvěma způsoby: v softwarové aplikaci nebo v ovladači tiskárny. Změny provedené v softwarové aplikaci potlačí nastavení změněná v ovladači tiskárny. V rámci softwarové aplikace změny provedené v dialogovém okně Vzhled stránky potlačí změny provedené v dialogovém okně Tisk.

Pokud lze určité nastavení tisku změnit více než jedním z uvedených způsobů, použijte způsob, který má nejvyšší prioritu.

## Stránka s informacemi o tiskárně

Zkušební stránka tiskárny obsahuje informace o tiskárně, které jsou obsaženy v paměti tiskárny. Během instalace se můžete rozhodnout pro tisk zkušební stránky tiskárny. Pokud se stránka vytiskne, nainstalovali jste tiskárnu správně.

### Zkušební stránka tiskárny

Zkušební stránka tiskárny obsahuje informace o ovladači tiskárny a nastaveních portu. Stránka obsahuje také informace o názvu a modelu tiskárny, názvu počítače apod. Zkušební stránku tiskárny můžete vytisknout prostřednictvím ovladače tiskárny.

## Poznámky k médiím tiskárny

Tiskárny HP LaserJet poskytují prvotřídní kvalitu tisku. Tiskárna akceptuje různá tisková média, jako jsou samostatné listy papíru (včetně recyklovaného papíru), obálky, štítky, fólie, velínový papír a papír vlastního formátu. Vlastnosti jako hmotnost, hrubost a obsah vlhkosti jsou důležité faktory, které ovlivňují výkon tiskárny a kvalitu výstupu.

Tiskárna může používat širokou škálu papíru a dalších tiskových médií podle pokynů obsažených v této uživatelské příručce. Média, která neodpovídají těmto pokynům, mohou způsobit následující problémy:

- nízká kvalita tisku,
- častější uvíznutí papíru,
- předčasné opotřebenění tiskárny vyžadující opravu.

Nejlepších výsledků dosáhnete výhradním používáním značkového papíru a tiskových médií společnosti HP. Společnost Hewlett-Packard nemůže doporučit používání jiných značek. Jelikož nejde o výrobky společnosti HP, nemůže společnost HP ovlivnit nebo kontrolovat jejich kvalitu.

Může se stát, že média vyhovují všem zásadám uvedeným v této příručce, a přesto nebudou přinášet uspokojivé výsledky. Příčinou může být nesprávná manipulace, nepřijatelná úroveň teploty a vlhkosti nebo jiné proměnlivé podmínky, na něž nemá společnost Hewlett-Packard vliv.

Před nákupem většího množství média zkontrolujte, zda vyhovuje všem zásadám uvedeným v této příručce a v příručce *HP LaserJet printer family media guide* (Příručka tiskáren řady HP LaserJet). Tyto zásady jsou k dispozici ke stažení na adrese <http://www.hp.com/support/ljpaperguide/>. Další informace o objednání zásad najdete v části [Objednání spotřebního materiálu](#). Před nákupem většího množství médií vždy vyzkoušejte.

---

### UPOZORNĚNÍ

---

Budou-li použita média, která nevyhovují technickým požadavkům zařízení společnosti HP, může dojít k problémům tiskárny, které budou vyžadovat opravu. Na takovou opravu se nevztahuje záruka ani servisní smlouva společnosti HP.

## Podporované formáty médií

Informace o podporovaných formátech médií naleznete v části [Kapacita a výkon tiskárny](#).



# 2

## Tiskové úlohy

Tato kapitola obsahuje informace o následujících tématech:

- [Ruční podávání](#)
- [Zrušení tiskové úlohy](#)
- [Význam nastavení kvality tisku](#)
- [Optimalizace kvality tisku u různých typů médií](#)
- [Pokyny k používání médií](#)
- [Výběr papíru a jiných médií](#)
- [Vložení média do vstupních zásobníků](#)
- [Tisk obálky](#)
- [Tisk více obálek](#)
- [Tisk na fólie nebo štítky](#)
- [Tisk na hlavičkový papír a předtištěné formuláře](#)
- [Tisk na vlastní formát média a karet](#)
- [Tisk na obě strany papíru \(ruční oboustranný tisk\)](#)
- [Tisk více stránek na jeden list papíru \(tisk N-up\)](#)
- [Tisk brožur](#)
- [Tisk vodoznaků](#)

## Ruční podávání

Při tisku na média různých formátů lze použít ruční podávání, například při tisku na obálky, potom na formát Letter a potom opět na obálky atd. Vložte obálku do zásobníku prioritního podávání a hlavičkový papír vložte do hlavního vstupního zásobníku.

### Tisk s ručním podáváním

1. Otevřete vlastnosti tiskárny (nebo předvolby tisku v systémech Windows 2000 a XP). Pokyny naleznete v části [Vlastnosti tiskárny \(ovladač\)](#).
2. Na kartě **Papír a kvalita** vyberte z rozevíracího seznamu **Source is** (Zdroj) položku **Ruční zakládání**.
3. Vložte médium do zásobníku prioritního podávání a klepněte na tlačítko **Continue** (Pokračovat).



## Zrušení tiskové úlohy

Tiskovou úlohu lze zrušit v softwarové aplikaci nebo v tiskové frontě.

Chcete-li zastavit tiskárnu ihned, vyjměte z ní zbývající papír. Jakmile se tiskárna zastaví, použijte jednu z následujících možností.

- **Softwarová aplikace:** Obvykle se na obrazovce krátce objeví dialogové okno, které umožňuje zrušit tiskovou úlohu.
- **Tisková fronta systému Windows:** Pokud tisk čeká v tiskové frontě (v paměti počítače) nebo zařazovací službě pro tisk, odstraňte úlohu z tohoto umístění. Klepněte na tlačítko **Start** a poté na položky **Nastavení** a **Tiskárny** nebo **Tiskárny a faxy**. Poklepáním na ikonu **HP LaserJet 1018** otevřete okno a poté vyberte tiskovou úlohu a stiskněte tlačítko **Odstranit** nebo **Zrušit**.

Jestliže indikátor stavu po stornování tisku na ovládacím panelu neustále bliká, počítač stále odesílá tiskovou úlohu do tiskárny. Buď odstraňte tiskovou úlohu z tiskové fronty, nebo vyčkejte, až počítač ukončí odesílání dat. Tiskárna se vrátí do stavu Připraveno.

## Význam nastavení kvality tisku

Nastavení kvality tisku ovlivňuje sytost tisku na stránce a styl vytištěné grafiky. Nastavení kvality tisku lze využít také k optimalizaci kvality tisku pro určité typy médií. Další informace naleznete v části [Optimalizace kvality tisku u různých typů médií](#).

Ve vlastnostech tiskárny lze změnit nastavení tak, aby tisk odpovídal typu úlohy, kterou tisknete. Používají se následující nastavení:

- **FastRes 1200:** Toto nastavení poskytuje efektivní výstupní kvalitu 1200 dpi (600 x 600 x 2 dpi s použitím technologie HP Resolution Enhancement technology [REt]).
  - **600 dpi:** Toto nastavení poskytuje výstup s rozlišením 600 x 600 dpi s využitím technologie REt (Resolution Enhancement) pro vylepšený výstup textu.
  - **Režim EconoMode (úspora toneru):** Text se tiskne s použitím menšího množství toneru. Toto nastavení je vhodné při tisku konceptů. Tuto možnost lze zapnout nezávisle na ostatních nastaveních kvality tisku.
1. Otevřete vlastnosti tiskárny (nebo předvolby tisku v systémech Windows 2000 a XP). Pokyny naleznete v části [Vlastnosti tiskárny \(ovladač\)](#).
  2. Na kartě **Úpravy** vyberte požadované nastavení kvality tisku.

---

### Poznámka

Ne všechny funkce tiskárny jsou dostupné ve všech ovladačích a operačních systémech. Informace o dostupnosti funkcí pro daný ovladač naleznete v nápovědě online pro vlastnosti tiskárny (ovladač).

---

### Poznámka

Chcete-li změnit nastavení kvality tisku pro všechny další tiskové úlohy, zobrazte vlastnosti prostřednictvím nabídky **Start** na hlavním panelu systému Windows. Chcete-li změnit nastavení kvality tisku pouze pro aktuálně používanou softwarovou aplikaci, zobrazte vlastnosti prostřednictvím nabídky **Nastavení tisku** v aplikaci používané pro tisk. Další informace naleznete v části [Vlastnosti tiskárny \(ovladač\)](#).

---

## Optimalizace kvality tisku u různých typů médií

Nastavení typu média reguluje teplotu fixační jednotky tiskárny. Kvalitu tisku lze optimalizovat změnou nastavení podle používaného média.

Tiskárna HP LaserJet 1018 poskytuje několik tiskových režimů, které umožňují lepší přizpůsobení různým typům médií. Následující tabulky obsahují přehled tiskových režimů ovladače.

### Poznámka

V případě použití režimů KARTY, OBÁLKA, ŠTÍTKY a HRUBÝ tiskárna mezi jednotlivými stránkami pozastaví tisk a počet vytištěných stránek za minutu bude nižší.

### Výchozí režimy ovladače tiskárny

Režim	Médium
OBYČEJNÝ	75 až 104 g/m <sup>2</sup>
SVĚTLÝ	< 75 g/m <sup>2</sup>
SILNÝ	90 až 105 g/m <sup>2</sup>
KARTY	Karty nebo médium o větší tloušťce
FÓLIE	Krycí jednobarevné fólie 0,1 (OHT)
OBÁLKA	Standardní obálky
ŠTÍTKY	Standardní štítky pro tiskárny HP LaserJet
DOKUMENTOVÝ	Dokumentový papír
HRUBÝ	Hrubý papír
BAREVNÝ	Obyčejné médium
HLAVIČKOVÝ	Obyčejné médium
PŘEDTIŠTĚNÝ	Obyčejné médium
DĚROVANÝ	Obyčejné médium
RECYKLOVANÝ	Obyčejné médium
VELÍNOVÝ	Obyčejné médium

## Pokyny k používání médií

V následujících částech jsou uvedeny pokyny pro tisk na fólie, obálky a další speciální média. Jsou zde uvedeny pokyny a specifikace s cílem usnadnit vám výběr médií poskytujících dobrou kvalitu tisku a vyhnout se médiím, která by mohla vést k uvíznutí papíru nebo poškození tiskárny.

### Papír

Nejllepších výsledků dosáhnete, použijete-li obvyklý papír 75 g/m<sup>2</sup>. Zkontrolujte, zda má papír dobrou kvalitu, nejsou na něm žádné rýhy, vruby, trhliny, kazy, volné částičky, prach, záhyby nebo póry a zda nemá zvlněné či ohnuté okraje.

Pokud si nejste jisti, jaký typ papíru zakládáte (např. dokumentový nebo recyklovaný), zkontrolujte štítek na balíku papíru.

Některé papíry jsou příčinou problematické kvality tisku, mačkání papíru nebo poškození tiskárny.

### Použití papíru

Příznak	Problém s papírem	Řešení
Nízká kvalita tisku nebo přilnavost toneru. Problémy s podáváním.	Příliš vlhký, příliš hrubý, příliš hladký nebo hrbolatý. Vadná dávka papíru.	Zkuste použít jiný druh papíru v rozmezí 100 až 250 Sheffield s obsahem vlhkosti 4 až 6%. Zkontrolujte tiskárnu a ověřte, že je vybrán správný druh média.
Vynechávky, zmačkání nebo zvlnění.	Nesprávné skladování.	Skladujte papír na plochu v obalu odolném proti vlhkosti.
Výraznější šedý odstín na pozadí.	Pravděpodobně příliš těžký.	Použijte lehčí papír.
Nadměrné zvlnění. Problémy s podáváním.	Příliš vlhký, špatný směr zrnitosti nebo příčná hrubost.	Použijte papír s podélnými vlákny. Zkontrolujte tiskárnu a ověřte, že je vybrán správný druh média.
Uvíznutí papíru nebo poškození tiskárny.	Výseky nebo perforace.	Nepoužívejte papír s výseky nebo perforací.
Problémy s podáváním.	Roztřepené okraje.	Používejte papír dobré kvality.

---

## Poznámka

Tiskárna používá teplo a tlak k fixaci toneru na papíru. Ujistěte se, že je na veškerém barevném papíru a na předtištěných formulářích použit inkoust kompatibilní s teplotou tiskárny. Maximální teplota tiskárny je 200 °C za 0,1 sekundy.

Nepoužívejte hlavičkový papír, který je potištěn nízkoteplotní barvou, například inkousty používanými některými druhy termografie.

Nepoužívejte vyvýšené hlavičkové papíry.

Nepoužívejte fólie určené pro inkoustové tiskárny nebo jiné tiskárny, které tisknout při nízké teplotě. Používejte pouze fólie určené pro tiskárny HP LaserJet.

---

## Štítky

Společnost HP doporučuje vkládat štítky pro tisk prostřednictvím zásobníku prioritního podávání.

---

## UPOZORNĚNÍ

Nevkládejte listy se štítky do tiskárny vícekrát než jednou. Kvalita lepicího materiálu se snižuje a mohlo by dojít k poškození tiskárny.

### Provedení štítků

Při výběru štítků zvažte kvalitu následujících prvků:

- **Lepidla:** Lepicí materiál by měl být stabilní při teplotě 200 °C, což je maximální teplota tiskárny.
- **Uspořádání:** Používejte pouze štítky, které jsou na podkladu těsně vedle sebe. Štítky na archu s mezerami mezi štítky se mohou odlepovat, což může způsobit vážné uvíznutí.
- **Zvlnění:** Před tiskem musí být zvlnění štítků při položení na plochu maximálně 13 mm v libovolném směru.
- **Podmínka:** Nepoužívejte štítky se záhyby, bublinkami nebo jinými náznaky oddělení.

## Fólie

Fólie používané pro tuto tiskárnu musí vydržet teplotu 200 °C, což je maximální teplota tiskárny.

## Obálky

Společnost HP doporučuje vkládat obálky pro tisk prostřednictvím zásobníku prioritního podávání.

## Provedení obálek

Provedení obálky je rozhodující. Přehyby obálek se mohou značně lišit nejen mezi jednotlivými výrobci, ale také v kartonech od jednoho výrobce. Úspěšný tisk na obálky závisí na kvalitě obálek. Při výběru obálek zvažte následující prvky:

- **Hmotnost:** Hmotnost papíru obálky by neměla překročit 90 g/m<sup>2</sup>, jinak může dojít k uvíznutí.
- **Provedení:** Před tiskem musí být zvlnění obálek při položení na plochu maximálně 6 mm a obálky by neměly obsahovat vzduch. Obálky, ve kterých je vzduch, mohou být příčinou problémů. Nepoužívejte obálky se sponkami, drátky, průhlednými okénky, otvory, perforací, vystříženými částmi, syntetickými materiály, známkami nebo reliéfy. Nepoužívejte obálky s lepicí částí, která nevyžaduje navlhčení a místo toho se spojuje tlakem.
- **Podmínka:** Zkontrolujte, zda obálky nejsou zmačkané, proříznuté nebo jinak poškozené. Ujistěte se, že na povrchu obálek nikde není odkryté lepidlo.
- **Formáty:** Rozsah přípustných velikostí obálek je 90 x 160 mm až 178 x 254 mm.

## Obálky se švy po obou stranách

Obálka v provedení se švy po obou stranách má místo úhlopříčných švů svislé švy. U tohoto typu je zmačkání pravděpodobnější. Zkontrolujte, zda se šev táhne po celé délce až do rohu obálky, jak je znázorněno na následujícím obrázku.

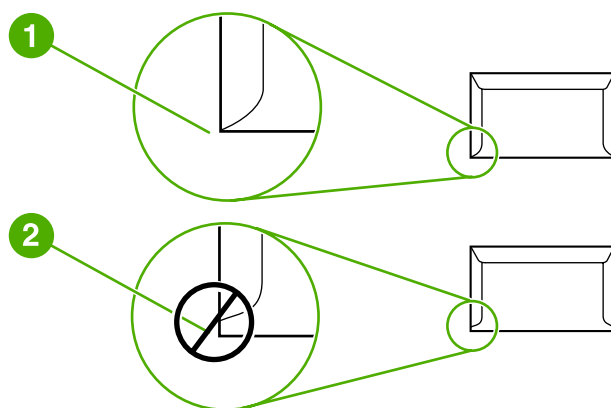

- 1 přípustné provedení obálky
- 2 nepřípustné provedení obálky

## Obálky se samolepicími proužky nebo chlopněmi

Obálky se samolepicím proužkem s ochranným páskem nebo s více než jednou chlopní, která se při lepení přehýbá, musí obsahovat lepidla slučitelná s tepelnými a tlakovými podmínkami uvnitř tiskárny. Maximální teplota tiskárny je 200 °C. Chlopně a proužky navíc mohou způsobit zvrásnění, pokrčení nebo zmačkání.

## Skladování obálek

Správné skladování obálek přispívá k lepší kvalitě tisku. Skladujte obálky na plochu. Pokud je obálka nafouknutá a vytváří vzduchovou bublinu, může se během tisku zmačkat.

## Karty a těžká média

Pro potisk mnoha typů kartonů včetně kartotéčních lístků a pohlednic můžete použít vstupní zásobník papíru. Výsledky tisku na některé karty je lepší než u jiných, protože je jejich provedení vhodnější pro vkládání do laserové tiskárny.

Pro dosažení optimálního výsledku nepoužívejte papír, který je těžší než 157 g/m<sup>2</sup>. Příliš těžký papír může způsobit špatné zavedení, problémy se stohováním, uvíznutí papíru, špatnou přilnavost toneru, nízkou kvalitu tisku nebo nadměrné mechanické opotřebení.

---

### Poznámka

---

Pravděpodobně bude možné tisknout na těžší typ papíru, pokud zcela nenaplníte vstupní zásobník a použijete-li papír o hladkosti v rozmezí 100 až 180 Sheffield.

## Provedení karet

- **Hladkost povrchu:** Hladkost karet o hmotnosti 135 až 157 g/m<sup>2</sup> by měla ležet v rozmezí 100 až 180 Sheffield; hladkost karet o hmotnosti 60 až 135 g/m<sup>2</sup> by měla ležet v rozmezí 100 až 250 Sheffield.
- **Provedení:** Zvlnění karet by mělo být při položení na plochu menší než 5 mm.
- **Podmínka:** Zkontrolujte, zda karty nejsou zmačkané, proříznuté nebo jinak poškozené.
- **Formáty:** Používejte karty pouze v následujícím rozmezí formátů:
  - **Minimální:** 76 x 127 mm
  - **Maximální:** 216 x 356 mm

## Pokyny k použití karet

Nastavte okraje alespoň 2 mm od hrany.

## Hlavičkový papír a předtištěné formuláře

Hlavičkový papír je papír premium, který často obsahuje vodoznaky, někdy obsahuje bavlněnou vlákninu a vyskytuje se v široké paletě barev a úprav spolu s odpovídajícími obálkami. Předtištěné formuláře mohou být vytištěny na mnoha typech papíru od recyklovaných až po papíry premium.

Mnoho výrobců nyní nabízí tyto druhy papíru s optimalizovanými vlastnostmi pro laserové tiskárny a inzeruje tyto papíry jako kompatibilní s laserovými tiskárnami nebo jako vhodné pro laserový tisk.

---

### Poznámka

---

Při tisku na laserových tiskárnách je běžná určitá odchylka mezi více tištěnými stranami. Tato odchylka se neprojevuje při tisku na obyčejný papír. Odchylka je však zřetelná při tisku na předtištěné formuláře, protože stránka již obsahuje políčka a čáry.

Chcete-li předejít problémům při použití předtištěných formulářů, reliéfního papíru a hlavičkového papíru, dbejte následujících pokynů:

- Nepoužívejte papíry potištěné nízkoteplotní barvou (například inkousty používané v některých druzích termografie).
- Použijte předtištěné formuláře a hlavičkové papíry vytištěné ofsetovou litografií nebo z rytin.

- Používejte formuláře vytvořené pomocí inkoustů odolných proti vysokým teplotám, které se neodlupují, neodpařují ani neuvolňují nežádoucí zplodiny při zahřátí na teplotu 200 °C po dobu 0,1 sekundy. Tyto požadavky obvykle splňují oxidační nebo olejové inkousty.
- V případě použití předtištěných formulářů neměňte obsah vlhkosti papíru a nepoužívejte materiály, které mění manipulační nebo elektrostatické vlastnosti papíru. Skladujte formuláře v obalu odolném proti změnám vlhkosti.
- Nepoužívejte předtištěné formuláře s povrchovou úpravou nebo na potahovaném papíru.
- Nepoužívejte silně reliéfní nebo vyvýšené hlavičkové papíry.
- Nepoužívejte papíry se silnou texturou.
- Nepoužívejte tiskové prášky ani jiné materiály, které zabraňují slepování formulářů k sobě.



## Výběr papíru a jiných médií

Tiskárny HP LaserJet poskytují prvotřídní kvalitu tisku. Tisknout lze na různá média, například papír (včetně 100% recyklovaného dřevitého papíru), obálky, štítky, fólie a vlastní formáty médií. Podporovány jsou následující formáty médií:

- **Minimální:** 76 x 127 mm
- **Maximální:** 216 x 356 mm

Vlastnosti jako hmotnost, zrnitost a obsah vlhkosti jsou důležité faktory, které ovlivňují výkon tiskárny a kvalitu tisku. K dosažení maximální kvality tisku používejte pouze vysoce kvalitní média určená pro laserové tiskárny. Podrobné technické parametry pro papír a média naleznete v části [Poznámky k médiím tiskárny](#).

### Poznámka

Před nákupem většího množství vždy proveďte zkoušku se vzorkem média. Dodavatel médií by měl být seznámen s požadavky uvedenými v příručce *HP LaserJet printer family print media guide* (Příručka tiskáren řady HP LaserJet) s objednacím číslem HP 5851-1468. Další informace naleznete v části [Poznámky k médiím tiskárny](#).

## Média HP

Společnost HP doporučuje následující média HP:

- Víceúčelový papír HP
- Kancelářský papír HP
- Papír pro zařízení HP All-in-One
- Papír HP LaserJet
- Papír HP Premium Choice LaserJet

## Nevhodná média

Tiskárna HP LaserJet 1018 může pracovat s řadou typů médií. V případě použití médií, která nejsou v souladu se specifikacemi pro tiskárnu, může dojít ke snížení kvality tisku a zvýšení pravděpodobnosti uvíznutí papíru.

- Nepoužívejte příliš hrubý papír.
- Nepoužívejte papír s výřezy nebo perforacemi jinými, než má standardní děrovaný papír se třemi otvory.
- Nepoužívejte samopropisovací formuláře.
- Nepoužívejte papír s vodotiskem, tisknete-li plné vzory.

## Média, která mohou poškodit tiskárnu

V ojedinělých případech může médium poškodit tiskárnu. Nepoužívejte následující média, jinak může dojít k poškození tiskárny:

- Nepoužívejte média se svorkami.
- Nepoužívejte fólie určené pro inkoustové tiskárny nebo jiné tiskárny, které tisknout při nízké teplotě. Používejte pouze fólie určené pro tiskárny HP LaserJet.

- Nepoužívejte fotografický papír určený pro inkoustové tiskárny.
- Nepoužívejte reliéfní nebo potahovaný papír ani papír, který není určen pro teploty fixační jednotky tiskárny. Používejte papír, který odolá teplotě 200 °C po dobu 0,1 sekundy. Společnost HP vyrábí řadu médií určených pro tiskárnu HP LaserJet 1018.
- Nepoužívejte hlavičkový papír s nízkoteplotními barvami nebo termografickým obrazem. Pro předtištěné formuláře nebo hlavičkové papíry musí být použit inkoust, který odolá teplotě 200 °C po dobu 0,1 sekundy.
- Nepoužívejte média, která vytváří nebezpečné emise nebo která se při působení teploty 200 °C po dobu 0,1 sekundy taví, krouťí či ztrácí barvy.

Informace o objednání tiskových médií pro tiskárny HP LaserJet naleznete na adrese <http://www.hp.com/go/ljsupplies/> (pro zákazníky v USA) nebo <http://www.hp.com/ghp/buyonline.html/> (pro zákazníky z celého světa).

# Vložení média do vstupních zásobníků

V této části je popsán postup vložení médií do různých vstupních zásobníků.

## UPOZORNĚNÍ

Při pokusu o tisk na médium, které je pokrčené, přeložené nebo nějakým způsobem poškozené, může dojít k jeho uvíznutí. Další informace naleznete v části [Poznámky k médiím tiskárny](#).

## Zásobník prioritního podávání

Do zásobníku prioritního podávání lze vložit jeden list média do tloušťky 163 g/m<sup>2</sup> nebo jednu obálku, fólii či kartu. Vložte médium horní částí napřed a potiskovanou stranou otočenou nahoru. Před vložení média vždy nastavte boční vymezovače média, abyste předešli uvíznutí nebo šikmému podání papíru.

## Hlavní vstupní zásobník na 150 listů

Vstupní zásobník pojme až 150 stránek papíru o hmotnosti 75 g/m<sup>2</sup> nebo méně stránek těžšího média (stoh o výšce nejvýše 25 mm). Vložte médium horní částí napřed a potiskovanou stranou otočenou nahoru. Vždy nastavte boční a přední vymezovače, aby nedošlo k uvíznutí nebo šikmému podání papíru.

## Poznámka

Přidáváte-li nové médium, zkontrolujte, zda jste ze vstupního zásobníku odstranili veškeré médium, a vyrovnejte stoh nového média. Tím zabráníte zavádění několika listů do tiskárny současně a snížíte pravděpodobnost uvíznutí.

## Tisk obálky

Používejte pouze obálky, které jsou doporučené pro laserové tiskárny. Další informace naleznete v části [Poznámky k médiím tiskárny](#).

### Poznámka

Pro tisk jedné obálky použijte zásobník prioritního podávání. Při tisku více obálek použijte hlavní vstupní zásobník.

1. Před vložením obálky posuňte vymezovače média směrem ven, aby byl vymezený prostor mírně větší než obálky.

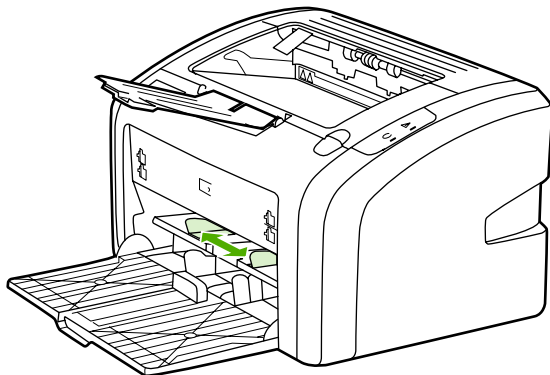

### Poznámka

Pokud má obálka chlopeč na kratší straně, vkládá se do tiskárny hranou s chlopečí dopředu.

2. Umístěte obálku stranou určenou k tisku nahoru a horní hranou podél levého vymezovače média.

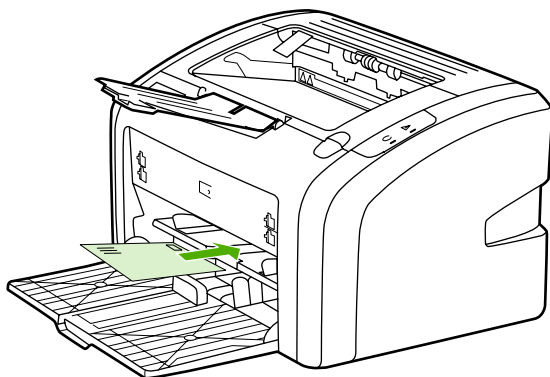

3. Upravte vymezovače média podle šířky obálky.

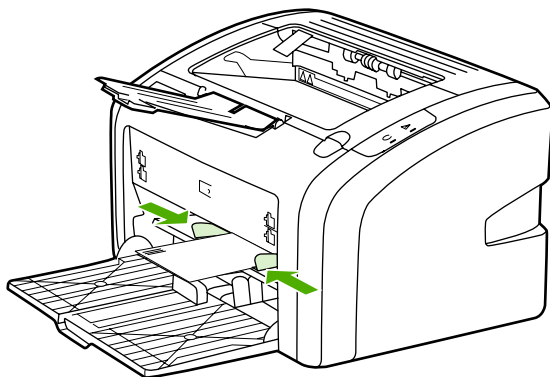

4. Otevřete vlastnosti tiskárny (nebo předvolby tisku v systémech Windows 2000 a XP). Pokyny naleznete v části [Vlastnosti tiskárny \(ovladač\)](#).
5. Na kartě **Papír a kvalita** vyberte typ média **Obálka**.

---

**Poznámka**

---

Ne všechny funkce tiskárny jsou dostupné ve všech ovladačích a operačních systémech. Informace o dostupnosti funkcí pro daný ovladač naleznete v nápovědě online pro vlastnosti tiskárny (ovladač).

6. Vytiskněte obálku.  
Chcete-li tisknout s ručním podáváním, přečtěte si informace v části [Ruční podávání](#).

## Tisk více obálek

Používejte pouze obálky, které jsou doporučené pro laserové tiskárny. Další informace naleznete v části [Poznámky k médiím tiskárny](#).

### Poznámka

Pro tisk jedné obálky použijte zásobník prioritního podávání. Při tisku více obálek použijte hlavní vstupní zásobník.

1. Před vložením obálek posuňte vymezovače média směrem ven, aby byl vymezený prostor mírně větší než obálky.

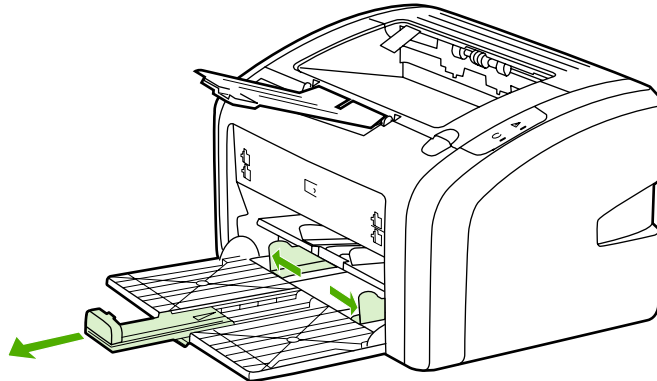

2. Umístěte obálky stranou určenou k tisku nahoru a horní hranou podél levého vymezovače média. Vkládejte stoh nejvýše o 15 obálkách.

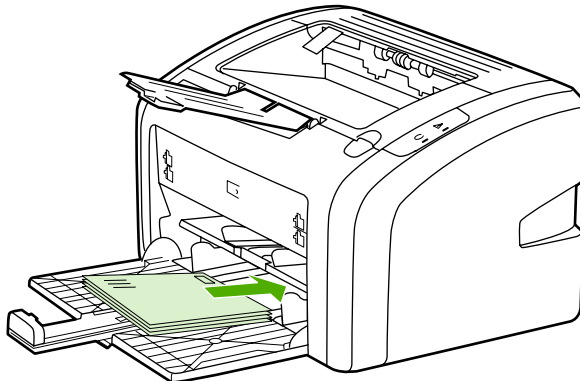

### Poznámka

Pokud mají obálky chlopeň na kratší straně, vkládají se do tiskárny hranou s chlopní dopředu.

3. Upravte vymezovače média podle délky a šířky obálek.

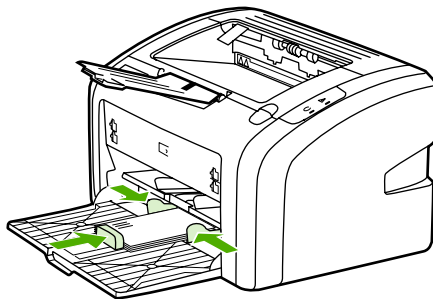

4. Otevřete vlastnosti tiskárny (nebo předvolby tisku v systémech Windows 2000 a XP). Pokyny naleznete v části [Vlastnosti tiskárny \(ovladač\)](#).

---

**Poznámka**

---

Ne všechny funkce tiskárny jsou dostupné ve všech ovladačích a operačních systémech. Informace o dostupnosti funkcí pro daný ovladač naleznete v nápovědě online pro vlastnosti tiskárny (ovladač).

5. Na kartě **Papír a kvalita** vyberte typ média **Obálka**.
6. Vytiskněte obálky.

## Tisk na fólie nebo štítky

Používejte pouze fólie a štítky doporučené pro laserové tiskárny, například fólie HP a štítky HP LaserJet. Další informace naleznete v části [Poznámky k médiím tiskárny](#).

---

### UPOZORNĚNÍ

Zkontrolujte, zda jste v nastavení tiskárny nastavili správný typ média podle následujících pokynů. Tiskárna upravuje teplotu fixační jednotky podle nastavení typu média. Při tisku na speciální média, jako jsou fólie nebo štítky, tato úprava zabraňuje zničení média fixační jednotkou při průchodu tiskárnou.

---

### UPOZORNĚNÍ

Zkontrolujte, zda nejsou média ohnuta a zkroucena, zda nemají natržené hrany nebo zda některé štítky nechybí.

1. Vložte jednu stránku do zásobníku prioritního podávání nebo vložte více stránek do hlavního vstupního zásobníku. Horní hrana média musí směřovat dopředu a strana, na kterou se má tisknout (hrubá strana), musí být otočena směrem nahoru.
2. Nastavte vymezovače média.
3. Otevřete vlastnosti tiskárny (nebo předvolby tisku v systémech Windows 2000 a XP). Pokyny naleznete v části [Vlastnosti tiskárny \(ovladač\)](#).
4. Na kartě **Papír a kvalita** zvolte správný typ média.
5. Vytiskněte dokument.



## Tisk na hlavičkový papír a předtištěné formuláře

Tiskárna HP LaserJet 1018 umožňuje tisk na hlavičkový papír a předtištěné formuláře, které odolávají teplotě 200 °C.

1. Vložte papír horní částí napřed a potiskovanou stranou otočenou nahoru. Upravte vymezovače média podle šířky papíru.
2. Otevřete vlastnosti tiskárny (nebo předvolby tisku v systémech Windows 2000 a XP). Pokyny naleznete v části [Vlastnosti tiskárny \(ovladač\)](#).
3. Na kartě **Papír a kvalita** zvolte správný typ média.
4. Vytiskněte dokument.

Chcete-li tisknout s ručním podáváním, přečtěte si informace v části [Ruční podávání](#).

---

### Poznámka

---

Chcete-li tisknout titulní stránku na hlavičkový papír a následně tisknout vícestránkový dokument, vložte standardní papír do hlavního vstupního zásobníku a poté vložte hlavičkový papír potiskovanou stranou nahoru do zásobníku prioritního podávání.

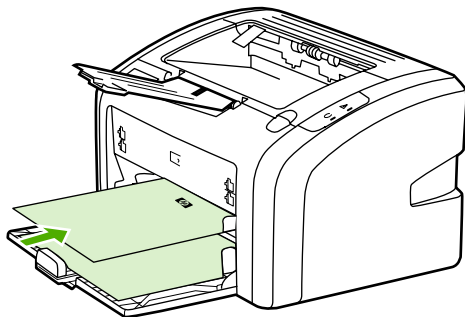

## Tisk na vlastní formát média a karet

Tiskárna HP LaserJet 1018 může tisknout na vlastní formát média nebo karet o velikosti v rozmezí 76 x 127 mm až 216 x 356 mm.

Při tisku více listů použijte hlavní vstupní zásobník. Podporované formáty médií jsou popsány v části [Hlavní vstupní zásobník](#).

### UPOZORNĚNÍ

Před vložením listů zkontrolujte, zda nejsou slepené.

1. Vložte médium úzkou částí napřed a potiskovanou stranou otočenou nahoru. Upravte vymezoavače média, aby odpovídaly formátu média.
2. Otevřete vlastnosti tiskárny (nebo předvolby tisku v systémech Windows 2000 a XP). Pokyny naleznete v části [Vlastnosti tiskárny \(ovladač\)](#).
3. Na kartě **Papír a kvalita** vyberte volbu vlastního formátu. Zadejte rozměry média vlastního formátu.

### Poznámka

Ne všechny funkce tiskárny jsou dostupné ve všech ovladačích a operačních systémech. Informace o dostupnosti funkcí pro daný ovladač naleznete v nápovědě online pro vlastnosti tiskárny (ovladač).

4. Vytiskněte dokument.

Chcete-li tisknout s ručním podáváním, přečtěte si informace v části [Ruční podávání](#).

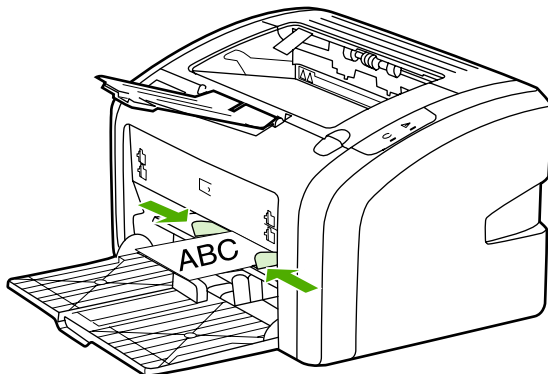

## Tisk na obě strany papíru (ruční oboustranný tisk)

Při tisku na obě strany papíru (ruční oboustranný tisk) je nutné nechat projít papír tiskárnou dvakrát.

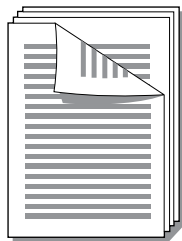

### Poznámka

Ruční oboustranný tisk může způsobit znečištění tiskárny a snížení kvality tisku. Při znečištění tiskárny postupujte podle pokynů z části [Čištění tiskárny](#).

1. Otevřete vlastnosti tiskárny (nebo předvolby tisku v systémech Windows 2000 a XP). Pokyny naleznete v části [Vlastnosti tiskárny \(ovladač\)](#).
2. Na kartě **Úpravy** vyberte možnost **Tisk na obě strany (ručně)**. Vyberte vhodnou možnost vazby a klepněte na tlačítko **OK**.
3. Vytiskněte dokument.

### Poznámka

Ne všechny funkce tiskárny jsou dostupné ve všech ovladačích a operačních systémech. Informace o dostupnosti funkcí pro daný ovladač naleznete v nápovědě online pro vlastnosti tiskárny (ovladač).

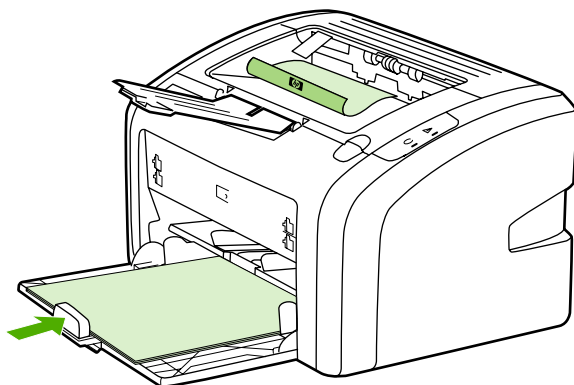

4. Po vytištění jedné strany shromážděte vytištěné stránky, otočte je potištěnou stranou dolů a srovnejte stoh papírů.

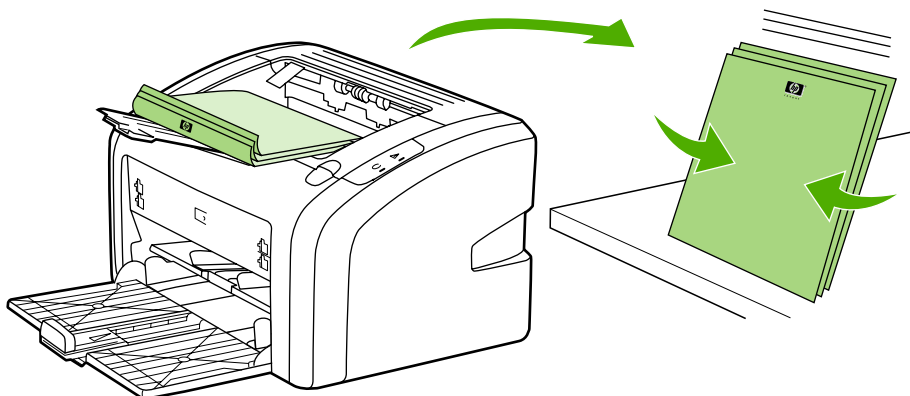

5. Vložte stoh zpět do vstupního zásobníku. První strana by měla být otočena dolů a papíry by měly být do tiskárny vloženy spodní hranou napřed.

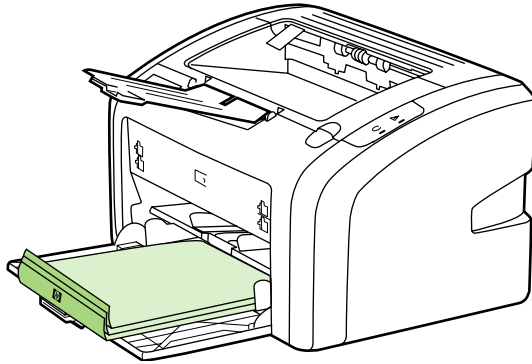

6. Tisk druhé strany zahájíte klepnutím na tlačítko **Continue** (Pokračovat).

## Tisk více stránek na jeden list papíru (tisk N-up)

Lze zvolit počet stránek, který se má vytisknout na jeden list papíru. Pokud zvolíte tisk více než jedné stránky na list, stránky jsou menší a jsou uspořádány na listu v pořadí, v jakém by se jinak vytiskly.

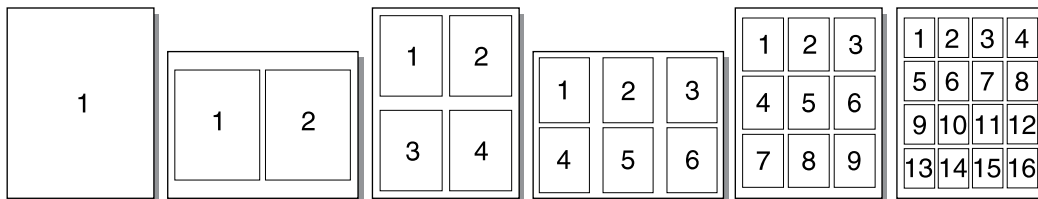

1. V softwarové aplikaci otevřete vlastnosti tiskárny (nebo předvolby tisku v systému Windows 2000 a XP). Pokyny naleznete v části [Vlastnosti tiskárny \(ovladač\)](#).
2. Na kartě **Úpravy** vyberte správný počet stran na jednu stránku.

### Poznámka

Ne všechny funkce tiskárny jsou dostupné ve všech ovladačích a operačních systémech. Informace o dostupnosti funkcí pro daný ovladač naleznete v nápovědě online pro vlastnosti tiskárny (ovladač).

3. (Volitelné kroky) Chcete-li do výtisků zahrnout i okraje stránek, zaškrtněte příslušné políčko. Chcete-li určit řazení stránek, které se vytisknou na stránku, vyberte řazení z rozevíracího seznamu.
4. Vytiskněte dokument.

## Tisk brožur

Brožury lze tisknout na formáty papíru Letter nebo A4.

1. Vložte papír do hlavního vstupního zásobníku.
2. Otevřete vlastnosti tiskárny (nebo předvolby tisku v systémech Windows 2000 a XP). Pokyny naleznete v části [Vlastnosti tiskárny \(ovladač\)](#).
3. Na kartě **Úpravy** vyberte možnost **Tisk na obě strany (ručně)**. Vyberte vhodnou možnost vazby a klepněte na tlačítko **OK**. Vytiskněte dokument.

### Poznámka

Ne všechny funkce tiskárny jsou dostupné ve všech ovladačích a operačních systémech. Informace o dostupnosti funkcí pro daný ovladač naleznete v nápovědě online pro vlastnosti tiskárny (ovladač).

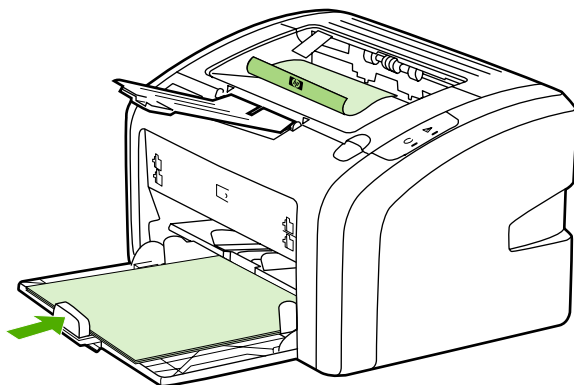

4. Po vytištění jedné strany shromážděte vytištěné stránky, otočte je potištěnou stranou dolů a srovnejte stoh papírů.

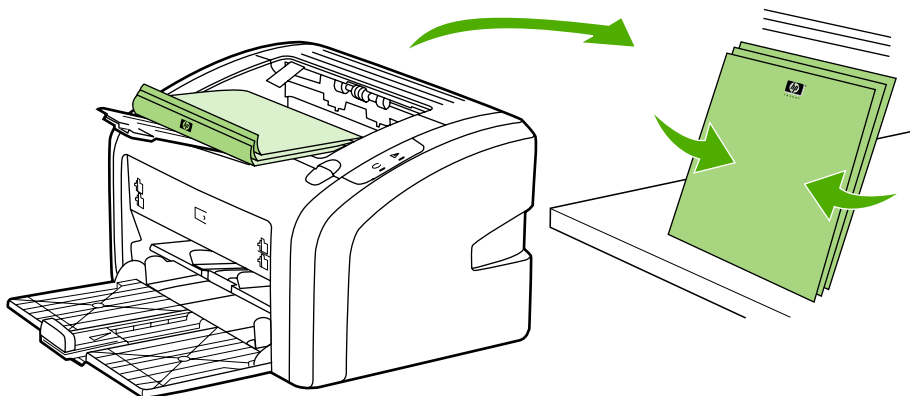

5. Vložte stránky zpět do vstupního zásobníku počínaje první stranou. První strana by měla být otočena dolů a papíry by měly být do tiskárny vloženy spodní hranou napřed.

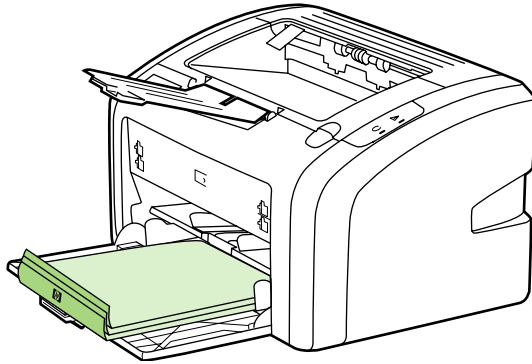

6. Vytiskněte druhou stranu.
7. Stránky složte a sešijte.

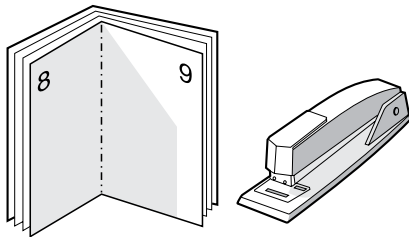

## Tisk vodoznaků

Volbu vodoznaku lze použít k tisku textu „pod“ stávající dokument (na pozadí). Přes první stránku nebo všechny stránky dokumentu lze například vytisknout diagonálně velká šedá písmena *Koncept* nebo *Důvěrné*.

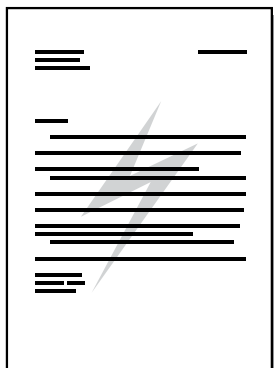

1. V softwarové aplikaci otevřete vlastnosti tiskárny (nebo předvolby tisku v systému Windows 2000 a XP). Pokyny naleznete v části [Vlastnosti tiskárny \(ovladač\)](#).
2. Na kartě **Effects** (Efekty) vyberte vodoznak, který chcete použít.

---

### Poznámka

Ne všechny funkce tiskárny jsou dostupné ve všech ovladačích a operačních systémech. Informace o dostupnosti funkcí pro daný ovladač naleznete v nápovědě online pro vlastnosti tiskárny (ovladač).

3. Vytiskněte dokument.



# 3

## Údržba

Tato kapitola obsahuje informace o následujících tématech:

- [Čištění tiskárny](#)
- [Výměna podávacího válce](#)
- [Čištění podávacího válce](#)
- [Výměna oddělovací podložky tiskárny](#)
- [Změna rozložení toneru](#)
- [Výměna tiskové kazety](#)

## Čištění tiskárny

Vnější části tiskárny vyčistěte podle potřeby čistým navlhčeným hadříkem.

### UPOZORNĚNÍ

Na tiskárnu ani v její blízkosti nepoužívejte čisticí prostředky na bázi čpavku.

Během tisku se uvnitř tiskárny mohou hromadit částičky médií, prachu a toneru. Časem tento nános může způsobit problémy s kvalitou tisku, například skvrny nebo šmouhy od toneru a uvíznutí papíru. Odstraňování a prevence těchto problémů se provádí vyčištěním prostoru tiskové kazety a dráhy média v tiskárně.

### Čištění prostoru tiskové kazety

Prostor tiskového zásobníku se nemusí čistit často. Vyčištění tohoto prostoru však zlepší kvalitu vytištěných listů.

1. Vypněte tiskárnu a odpojte napájecí kabel. Počkejte, dokud tiskárna nevychladne.

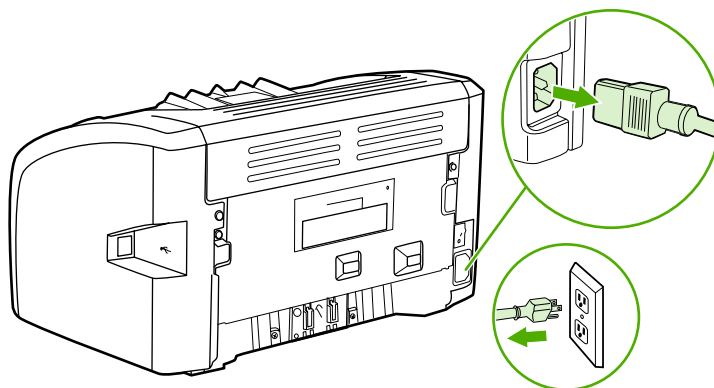

### UPOZORNĚNÍ

Poškození tiskové kazety předejdete tím, že ji nebudete vystavovat světlu. V případě potřeby tiskovou kazetu zakryjte. Rovněž se nedotýkejte přenosového válce z černé gumy uvnitř tiskárny. Mohlo by dojít k poškození tiskárny.

2. Otevřete dvířka tiskové kazety a kazetu vyjměte.

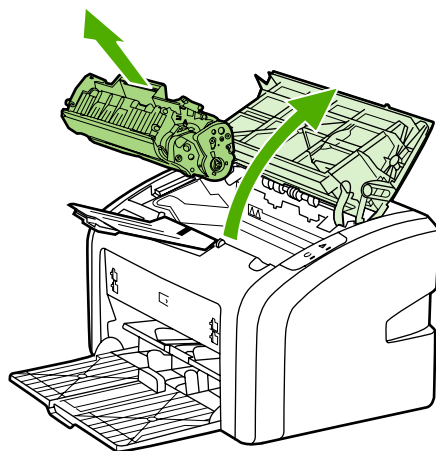

- Suchým hadříkem, který nepouští vlákna, otřete všechny částičky z dráhy média a prostoru tiskové kazety.

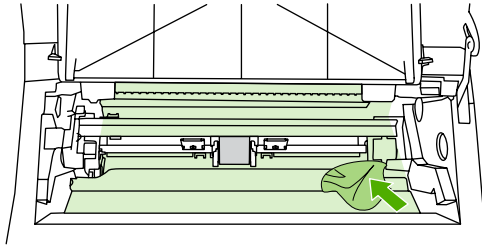

- Vyměňte tiskovou kazetu a uzavřete dvířka tiskové kazety.

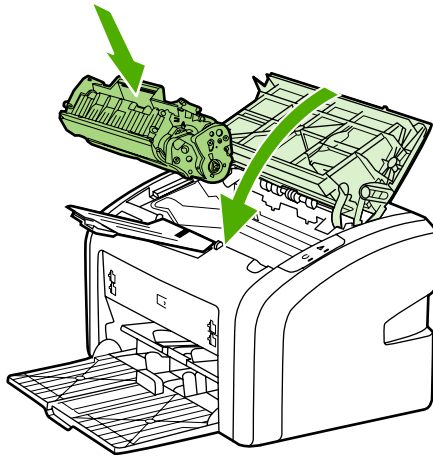

- Připojte tiskárnu k zásuvce napájení a poté ji zapněte.

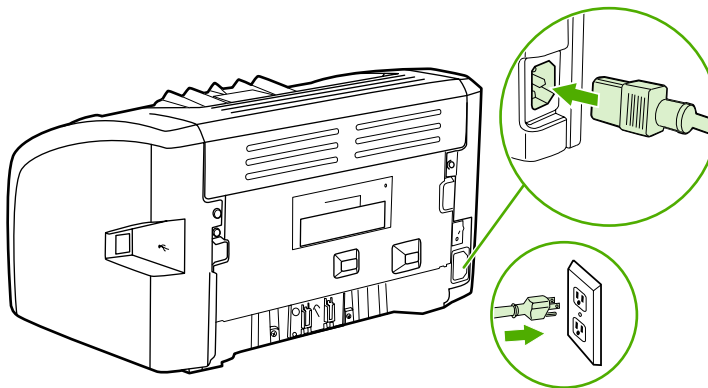

## Čištění dráhy média v tiskárně

Pokud se na výtiscích objevují skvrny od toneru nebo tečky, můžete pomocí nástroje pro čištění tiskárny HP LaserJet odstranit přebytečné částičky médií a toneru, které se mohou hromadit v příslušenství fixační jednotky a na válcích. Čištěním dráhy média můžete prodloužit životnost tiskárny.

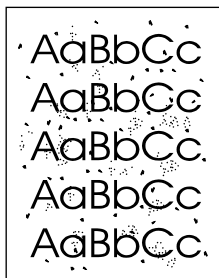

---

**Poznámka**

---

Nejllepších výsledků lze dosáhnout pomocí listu fólie. Pokud nemáte fólii, můžete použít kopírovací médium o hmotnosti 70 až 90 g/m<sup>2</sup> s hladkým povrchem.

1. Zkontrolujte, zda je tiskárna nečinná a indikátor Připraveno svítí.
2. Vložte do vstupního zásobníku médium.
3. Vytiskněte čisticí stránku. Otevřete vlastnosti tiskárny (nebo předvolby tisku v systémech Windows 2000 a XP). Pokyny naleznete v části [Vlastnosti tiskárny \(ovladač\)](#).

---

**Poznámka**

---

Proces čištění trvá přibližně 3 minuty. Čisticí stránka se během procesu čištění pravidelně zastavuje. Nevypínejte tiskárnu, dokud proces čištění neskončí. Chcete-li tiskárnu vyčistit důkladně, možná bude třeba opakovat proces čištění několikrát.

## Výměna podávacího válce

Běžné používání kvalitních médií způsobuje obvyklé opotřebení. Používání médií nízké kvality může vyžadovat častější výměnu podávacího válce.

Pokud pravidelně dochází k chybnému podání média (médium není podáno), bude nutné vyměnit nebo vyčistit podávací válec. Informace týkající se objednání nového válce naleznete v části [Objednání spotřebního materiálu](#).

### UPOZORNĚNÍ

Pokud tento postup vynecháte, mohlo by dojít k poškození tiskárny.

1. Vypněte tiskárnu a odpojte z ní napájecí kabel. Počkejte, dokud tiskárna nevychladne.

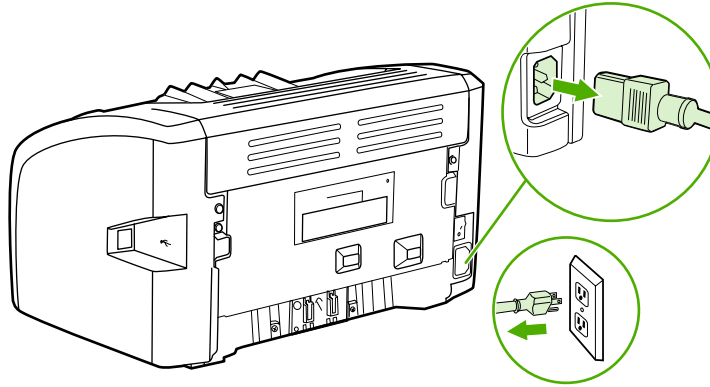

### UPOZORNĚNÍ

Aby se zabránilo poškození tiskové kazety, snažte se co nejméně ji vystavovat přímému světlu. Zakryjte tiskovou kazetu listem papíru.

2. Otevřete dvířka tiskové kazety a kazetu vyjměte.

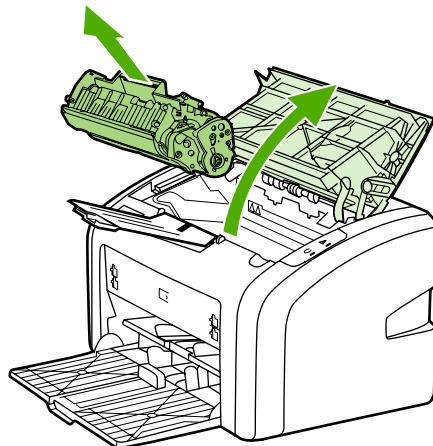

3. Najděte podávací válec.

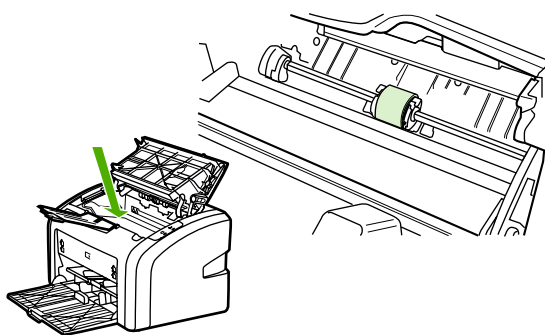

4. Uvolněte malé bílé úchytky na obou stranách podávacího válce a otáčejte podávacím válcem dopředu.

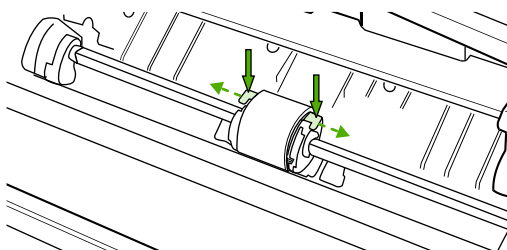

5. Jemně podávací válec vytáhněte ven směrem nahoru.

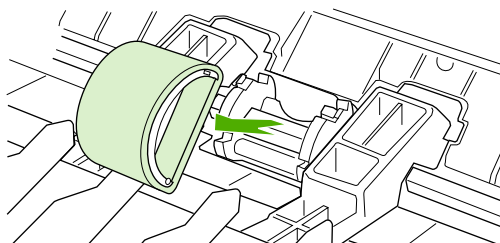

6. Umístěte nový podávací válec do výřezu. Kulatý a obdélníkový výřez na obou stranách brání v nesprávné instalaci podávacího válce.

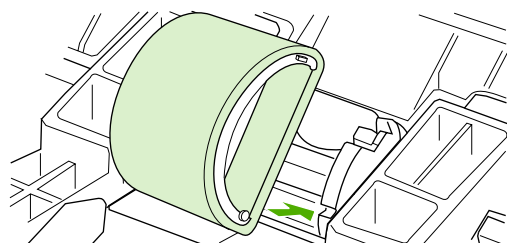

7. Otáčejte horní stranou nového podávacího válce směrem od sebe, dokud obě strany nezapadnou na správné místo.

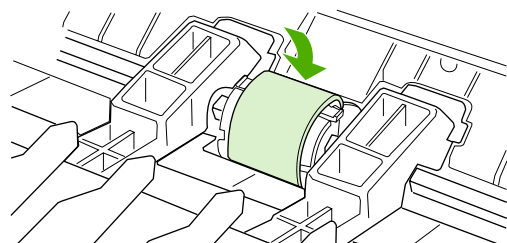

8. Vraťte tiskovou kazetu na určené místo a uzavřete dvířka.

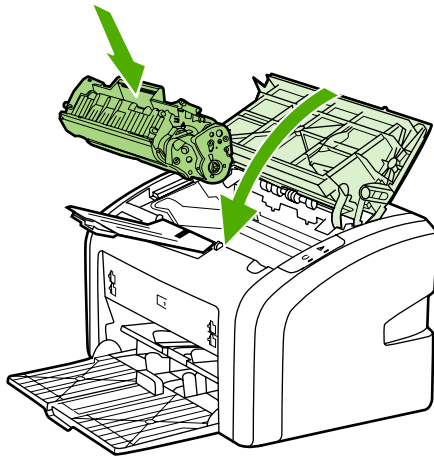

9. Připojte tiskárnu k zásuvce napájení a poté ji zapněte.

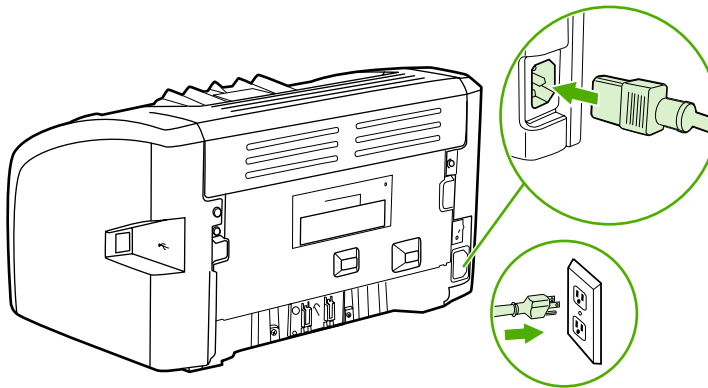

## Čištění podávacího válce

Chcete-li podávací válec vyčistit (nikoli vyměnit), postupujte podle následujících pokynů:

1. Vyměňte podávací válec podle popisu v krocích 1 až 5 v části [Výměna podávacího válce](#).
2. Slabě namočte hladký hadřík v isopropylalkoholu a otřete válec.

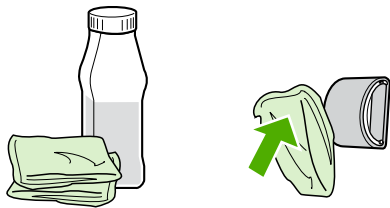

### **VAROVÁNÍ!**

Alkohol je hořlavina. Udržujte alkohol a hadřík mimo otevřený oheň. Před zavřením tiskárny a připojením kabelu napájení počkejte na úplné uschnutí alkoholu.

3. Suchým a hladkým hadříkem otřete podávací válec a odstraňte z něj uvolněné nečistoty.

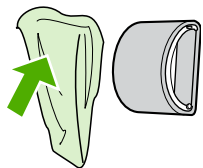

4. Před opětovnou instalací podávacího válce do tiskárny počkejte na jeho úplné uschnutí (informace naleznete v části [Výměna podávacího válce](#)).

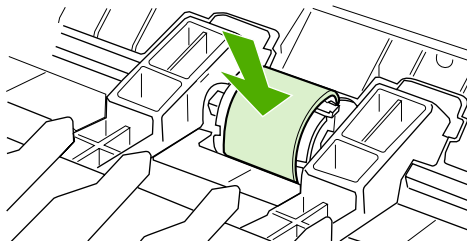



## Výměna oddělovací podložky tiskárny

Běžné používání kvalitních médií způsobuje obvyklé opotřebení. Používání médií nízké kvality může vyžadovat častější výměnu oddělovací podložky. Pokud tiskárna pravidelně zakládá více listů média najednou, bude nutné vyměnit oddělovací podložku. Informace týkající se objednání nové oddělovací podložky pro tiskárnu naleznete v části [Objednání spotřebního materiálu](#).

### Poznámka

Před výměnou oddělovací podložky vyčistěte podávací válec. Informace naleznete v části [Čištění podávacího válce](#).

1. Vypněte tiskárnu a odpojte z ní napájecí kabel. Počkejte, dokud tiskárna nevychladne.

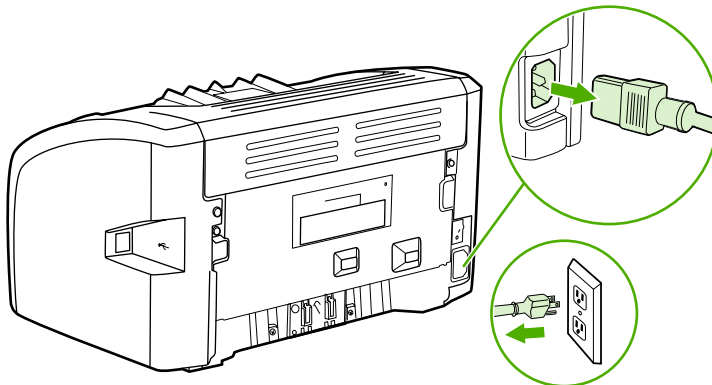

2. Na zadní straně tiskárny vyjměte dva šrouby, kterými je oddělovací podložka připevněna.

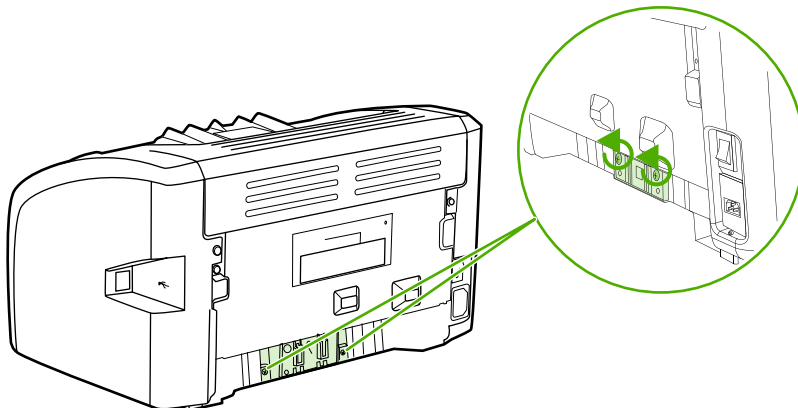

3. Odeberte oddělovací podložku.

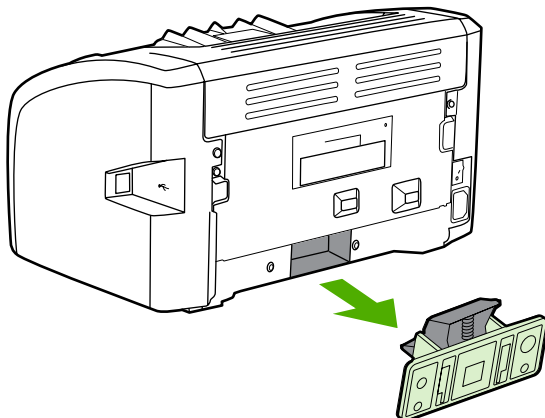

4. Zasuňte novou oddělovací podložku a přišroubujte ji.

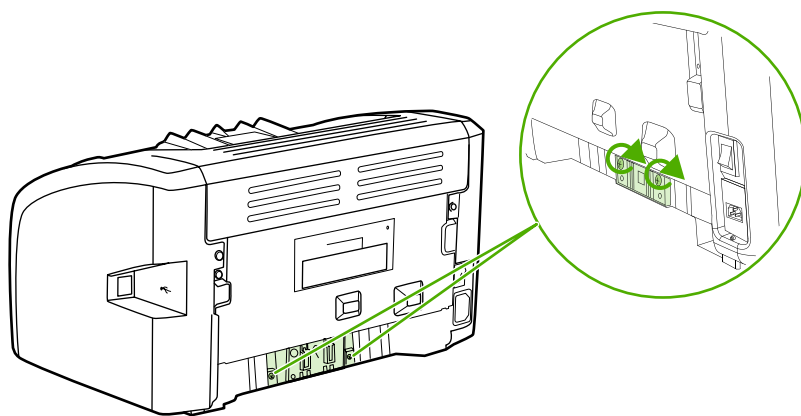

5. Připojte tiskárnu k zásuvce napájení a poté ji zapněte.

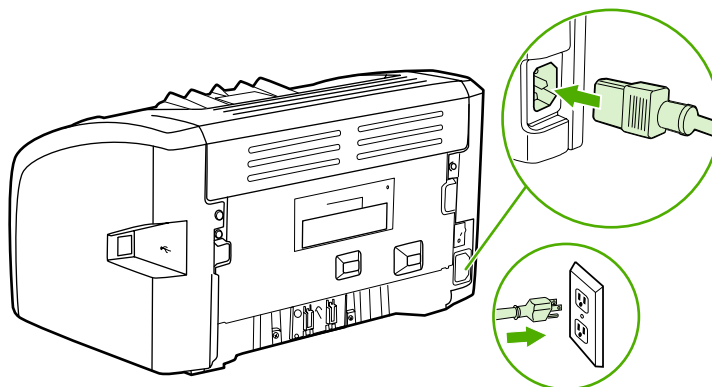

## Změna rozložení toneru

Je-li v kazetě málo toneru, objeví se na tištěné stránce světlé plochy. Změnou rozložení toneru v kazetě lze přechodně zvýšit kvalitu tisku, což umožní dokončit aktuální tiskovou úlohu před výměnou tiskové kazety.

### UPOZORNĚNÍ

Aby se zabránilo poškození tiskové kazety, snažte se co nejméně ji vystavovat přímému světlu. Zakryjte tiskovou kazetu listem papíru.

1. Otevřete dvířka tiskové kazety a kazetu vyjměte z tiskárny.

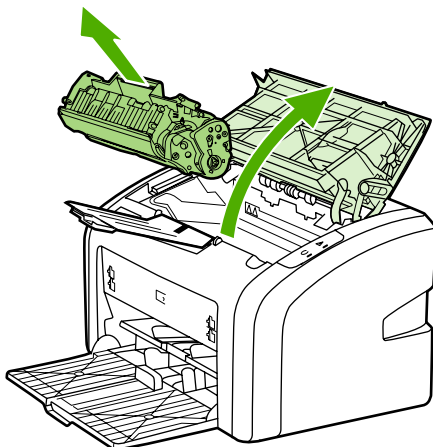

### UPOZORNĚNÍ

Chcete-li předejít poškození tiskové kazety, držte kazetu na obou koncích.

2. Rozložení toneru v tiskové kazetě můžete změnit jemným zatřepáním tiskovou kazetou zepředu dozadu.

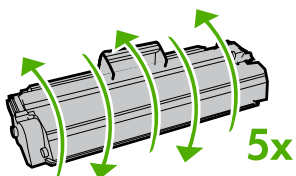

### UPOZORNĚNÍ

Pokud se vám toner dostane na oblečení, oprašte jej suchým hadříkem a oblečení vyperte ve studené vodě. *Horká voda zapouští toner do látky.*

3. Vložte tiskovou kazetu zpět do tiskárny a zavřete dvířka tiskové kazety.

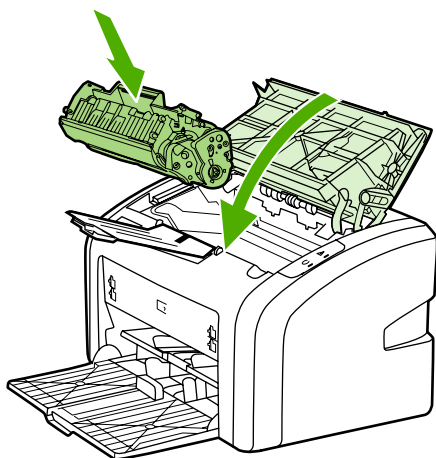

Pokud je tisk stále slabý, instalujte novou tiskovou kazetu. Pokyny naleznete v části [Výměna tiskové kazety](#).

# Výměna tiskové kazety

## UPOZORNĚNÍ

Aby se zabránilo poškození tiskové kazety, snažte se co nejméně ji vystavovat přímému světlu. Zakryjte tiskovou kazetu listem papíru.

1. Otevřete dvířka tiskové kazety a vyjměte starou tiskovou kazetu. Informace o recyklaci naleznete uvnitř balení tiskové kazety.

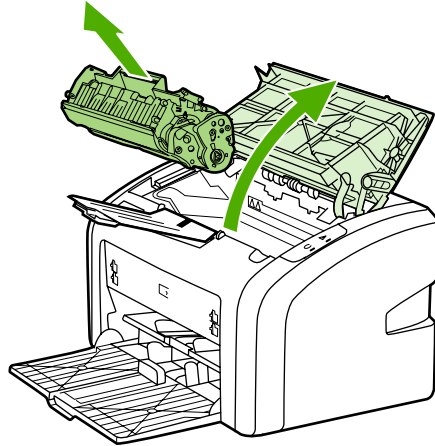

## UPOZORNĚNÍ

Chcete-li předejít poškození tiskové kazety, držte kazetu na obou koncích.

2. Vyjměte novou tiskovou kazetu z obalu a lehkým houpavým pohybem toner uvnitř kazety rovnoměrně rozložte.

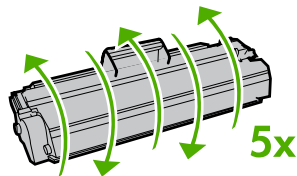

3. Zatáhněte za úchytku a odstraňte z tiskové kazety celou pásku. Úchytku vložte do krabice od tiskové kazety, kterou odešlete k recyklaci.

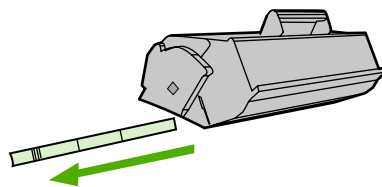

4. Vložte novou tiskovou kazetu do tiskárny a přesvědčte se, že je kazeta ve správné poloze. Zavřete dvířka tiskové kazety.

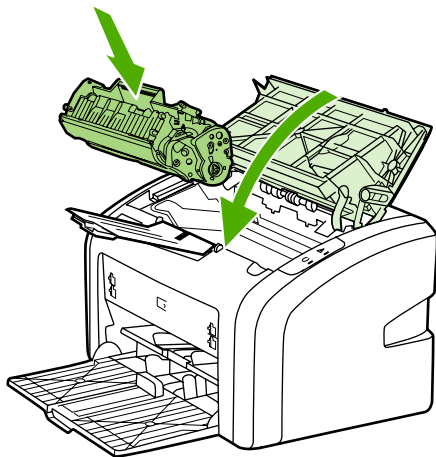

---

**UPOZORNĚNÍ**

---

Pokud se vám toner dostane na oblečení, oprašte jej suchým hadříkem a oblečení vyperte ve studené vodě. *Horká voda zapouští toner do látky.*

# 4

## Řešení problémů

Tato kapitola obsahuje informace o následujících tématech:

- [Hledání řešení](#)
- [Sekvence indikátorů](#)
- [Potíže při manipulaci s papírem](#)
- [Vytištěná stránka se liší od zobrazení na obrazovce](#)
- [Potíže se softwarem tiskárny](#)
- [Zlepšení kvality tisku](#)
- [Odstranění uvíznutého papíru](#)

## Hledání řešení

Tuto část lze použít ke hledání řešení obecných problémů tiskárny.

### 1. krok: Je tiskárna správně nainstalována?

- Je tiskárna připojena k funkční zásuvce napájení?
- Je vypínač v poloze On (zapnuto)?
- Je tisková kazeta správně nainstalována? Informace naleznete v části [Výměna tiskové kazety](#).
- Je papír v zásobníku papíru správně vložen? Informace naleznete v části [Vložení média do vstupních zásobníků](#).

<b>Ano</b>	Pokud jste na předchozí otázce odpověděli „ano“, přejděte k části <a href="#">2. krok: Svítí indikátor Připraveno?</a>
<b>Ne</b>	Pokud se tiskárna nezapne, přejděte k části <a href="#">Obraťte se na technickou podporu společnosti HP</a> .

### 2. krok: Svítí indikátor Připraveno?

Svítí indikátory ovládacího panelu podle tohoto obrázku?



#### Poznámka

Popis indikátorů na ovládacím panelu naleznete v části [Ovládací panel tiskárny](#).

<b>Ano</b>	Přejděte k části <a href="#">3. krok: Lze vytisknout zkušební stránku tiskárny?</a>
<b>Ne</b>	<p>Pokud stav indikátorů na ovládacím panelu neodpovídá předchozímu obrázku, přejděte k části <a href="#">Sekvence indikátorů</a>.</p> <p>Pokud problém nedokážete odstranit, přejděte k části <a href="#">Obraťte se na technickou podporu společnosti HP</a>.</p>

### 3. krok: Lze vytisknout zkušební stránku tiskárny?

Vytiskněte zkušební stránku tiskárny.

<b>Ano</b>	Pokud se zkušební stránka vytiskla, přejděte k části <a href="#">4. krok: Je kvalita tisku uspokojivá?</a>
------------	--



<b>Ne</b>	<p>Pokud se z tiskárny nevysunul žádný papír, přejděte k části <a href="#">Potíže při manipulaci s papírem</a>.</p> <p>Pokud problém nedokážete odstranit, přejděte k části <a href="#">Obraťte se na technickou podporu společnosti HP</a>.</p>
-----------	--

#### 4. krok: Je kvalita tisku uspokojivá?

<b>Ano</b>	<p>Pokud je tisk dostatečně kvalitní, přejděte k části <a href="#">5. krok: Komunikuje tiskárna s počítačem?</a></p>
<b>Ne</b>	<p>Pokud je tisk nekvalitní, přejděte k části <a href="#">Zlepšení kvality tisku</a>.</p> <p>Ověřte, zda nastavení tisku odpovídají vloženému druhu média. Informace o úpravě nastavení pro různé druhy médií naleznete v části <a href="#">Výběr papíru a jiných médií</a>.</p> <p>Pokud problém nedokážete odstranit, přejděte k části <a href="#">Obraťte se na technickou podporu společnosti HP</a>.</p>

#### 5. krok: Komunikuje tiskárna s počítačem?

Zkuste dokument vytisknout ze softwarové aplikace.

<b>Ano</b>	<p>Pokud se dokument vytiskne, přejděte k části <a href="#">6. krok: Odpovídá vytištěná stránka vašim představám?</a></p>
<b>Ne</b>	<p>Pokud se dokument nevytiskne, přejděte k části <a href="#">Potíže se softwarem tiskárny</a>.</p> <p>Pokud problém nedokážete odstranit, přejděte k části <a href="#">Obraťte se na technickou podporu společnosti HP</a>.</p>

#### 6. krok: Odpovídá vytištěná stránka vašim představám?

<b>Ano</b>	<p>Problém by měl být odstraněn. Pokud problém odstraněn není, přejděte k části <a href="#">Obraťte se na technickou podporu společnosti HP</a>.</p>
<b>Ne</b>	<p>Informace naleznete v části <a href="#">Vytištěná stránka se liší od zobrazení na obrazovce</a>.</p> <p>Pokud problém nedokážete odstranit, přejděte k části <a href="#">Obraťte se na technickou podporu společnosti HP</a>.</p>



## **Obrat'te se na technickou podporu společnosti HP**

- V USA použijte pro tiskárnu HP LaserJet 1018 stránku <http://www.hp.com/support/lj1018/>.
- V jiných zemích/oblastech přejděte na stránku <http://www.hp.com>.

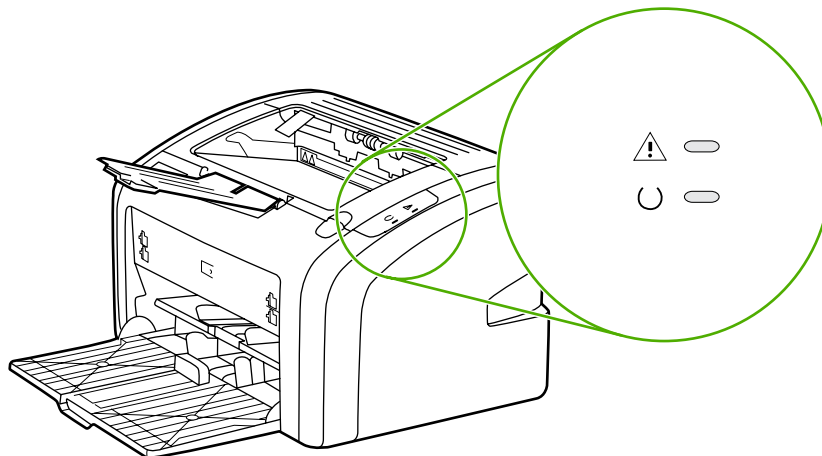

## Sekvence indikátorů







### Legenda indikátorů

	Symbol stavu „indikátor nesvíí“
	Symbol stavu „indikátor svítí“
	Symbol stavu „indikátor bliká“

### Světelné zprávy ovládacího panelu

Stav indikátoru	Stav tiskárny	Potřebná činnost
	Připraveno Tiskárna je připravena k tisku.	Není nutno provést žádnou akci.
	Zpracování dat Tiskárna přijímá nebo zpracovává data.	Počkejte, dokud se úloha nevytiskne. Chcete-li zrušit aktuální úlohu, stiskněte tlačítko <b>ZRUŠIT</b> .
	Režim čištění Tiskne se čistící stránka nebo zkušební stránka tiskárny.	Počkejte, dokud se nevytiskne čistící stránka a tiskárna nepřejde do stavu Připraveno. To může trvat až dvě minuty.  Počkejte, dokud se nevytiskne zkušební stránka tiskárny a tiskárna nepřejde do stavu Připraveno.

### Světelné zprávy ovládacího panelu (pokračování)

Stav indikátoru	Stav tiskárny	Potřebná činnost
	Nedostatek paměti V tiskárně není k dispozici dostatek paměti.	Je možné, že stránka, kterou tisknete, je příliš složitá a přesahuje kapacitu paměti tiskárny. Zkuste snížit rozlišení. Další informace naleznete v části <a href="#">Význam nastavení kvality tisku</a> .
	Pozor: otevřená dvířka, chybí média, chybí tisková kazeta nebo uvíznutí papíru.  Tiskárna je ve stavu chyby a vyžaduje zásah obsluhy.	Zkontrolujte následující body: <ul style="list-style-type: none"> <li>• Dvířka tiskové kazety jsou zcela zavřená.</li> <li>• Je vloženo médium. Pokyny naleznete v části <a href="#">Vložení média do vstupních zásobníků</a>.</li> <li>• Tisková kazeta je v tiskárně správně nainstalována. Pokyny naleznete v části <a href="#">Výměna tiskové kazety</a>.</li> <li>• Nedošlo k uvíznutí média. Pokyny naleznete v části <a href="#">Odstranění uvíznutého papíru</a>.</li> </ul>
	Inicializace tiskárny Probíhá inicializace tiskárny.	Není nutno provést žádnou akci.
	Kritická chyba Všechny indikátory svítí.	Odpojte tiskárnu na 30 minut a poté tiskárnu opět připojte k zásuvce napájení.  Pokud v tiskárně i poté dochází k chybě, obraťte se na technickou podporu společnosti HP. Informace naleznete v části <a href="#">Obraťte se na technickou podporu společnosti HP</a> .
	Všechny indikátory jsou zhasnuty.	Ověřte, že je tiskárna napájena.  Odpojte oba konce napájecího kabelu a poté napájecí kabel opět připojte k tiskárně a k zásuvce napájení.

Přejděte zpět k části [Hledání řešení](#).

## Potíže při manipulaci s papírem

Zvolte položku, která nejlépe vystihuje daný problém:

- [Uvíznutí média](#)
- [Tisk je nakřivo](#)
- [Do tiskárny se najednou zavedou dva nebo více listů média](#)
- [Tiskárna nepodává média ze vstupního zásobníku](#)
- [Tiskárna mačká média](#)
- [Tisková úloha se zpracovává velmi pomalu](#)

### Uvíznutí média

- Další informace naleznete v části [Odstranění uvíznutého papíru](#).
- Zkontrolujte, zda tisknete na média splňující technické údaje. Další informace naleznete v části [Poznámky k médiím tiskárny](#).
- Netiskněte na použitý papír.
- Zkontrolujte, zda tisknete na média, která nejsou zmačkaná, přehnutá nebo jinak poškozená.
- Zkontrolujte, zda je tiskárna čistá. Další informace naleznete v části [Čištění tiskárny](#).

### Tisk je nakřivo

Mírné zkosení je normální a může být patrné při použití předtisknutých formulářů.

- Další informace naleznete v části [Zkosení stránky](#).
- Nastavte vymezovače média na šířku a délku používaného média a zkuste tisknout znovu. Více informací naleznete v části [Dráhy médií](#) nebo [Vložení média do vstupních zásobníků](#).

### Do tiskárny se najednou zavedou dva nebo více listů média

- Vstupní zásobník média může být přeplněný. Další informace naleznete v části [Vložení média do vstupních zásobníků](#).
- Zkontrolujte, zda média nejsou zmačkaná, přehnutá nebo jinak poškozená.
- Zkuste použít papír z nového balení. Před vložením do vstupního zásobníku papíry neprovzdušňujte.
- Oddělovací podložka tiskárny může být opotřebovaná. Další informace naleznete v části [Výměna oddělovací podložky tiskárny](#).

## Tiskárna nepodává média ze vstupního zásobníku

- Zkontrolujte, zda tiskárna nepracuje v režimu ručního podávání.
- Zkontrolujte, zda jsou správně nastaveny vymezovače média.
- Sběrný váleček může být znečištěný nebo poškozený. Další pokyny naleznete v části [Čištění podávacího válce](#) nebo [Výměna podávacího válce](#).

## Tiskárna mačká média

- Další informace naleznete v části [Zkroucení a zvlnění](#).
- Více informací naleznete v části [Dráhy médií](#) nebo [Výběr papíru a jiných médií](#).

## Tisková úloha se zpracovává velmi pomalu

Maximální rychlost tiskárny HP LaserJet 1018 je 12 stran/min. pro média formátu A4 a 12 stran/min. pro média formátu Letter. Tisková úloha může být velmi složitá. Vyzkoušejte následující postupy:

- Snižte složitost dokumentu (snižte například počet použitých obrázků).
- Otevřete vlastnosti tiskárny v ovladači tiskárny. Pokyny naleznete v části [Vlastnosti tiskárny \(ovladač\)](#). Jako typ média nastavte obyčejný papír.

---

### Poznámka

Tato volba může způsobit, že se na těžké médium bude toner fixovat nesprávně.

- Tisk se zpomalí při použití úzkých nebo těžkých médií. Používejte běžná média.
- Rychlost tisku je závislá na rychlosti procesoru, velikosti paměti a velikosti volného místa na pevném disku počítače. Zkuste tyto součásti zvětšit.

Přejděte zpět k části [Hledání řešení](#).

## Vytištěná stránka se liší od zobrazení na obrazovce

Zvolte položku, která nejlépe vystihuje daný problém:

- [Zkreslený, nesprávný nebo neúplný text](#)
- [Chybějící grafika nebo text, prázdné stránky](#)
- [Formát stránky se liší od formátu na jiné tiskárně](#)
- [Kvalita grafiky](#)

---

### Poznámka

---

Chcete-li zobrazit náhled tiskové úlohy, použijte volbu **Náhled** v softwarové aplikaci (je-li k dispozici).

### Zkreslený, nesprávný nebo neúplný text

- Pokud se text konkrétního souboru vytiskne zkreslený, může jít o problém s tímto konkrétním souborem. Pokud se text z konkrétní aplikace vytiskne zkreslený, může jít o problém s touto aplikací. Zkontrolujte, zda je vybrán odpovídající ovladač tiskárny.
- Problém může být v softwarové aplikaci. Zkuste tisknout z jiné softwarové aplikace.
- Kabel USB může být uvolněný nebo vadný. Vyzkoušejte následující postupy:

---

### VAROVÁNÍ!

---

Před připojením kabelu USB k tiskárně vždy tiskárnu odpojte, abyste zabránili jejímu poškození.

- Odpojte oba konce kabelu a znovu je připojte.
- Zkuste vytisknout úlohu, o které víte, že je v pořádku.
- Je-li to možné, připojte kabel a tiskárnu k jinému počítači a zkuste vytisknout úlohu, o které víte, že je v pořádku.
- Vypněte tiskárnu a počítač. Odpojte kabel USB a zkontrolujte oba jeho konce, jestli nejsou poškozené. Připojte kabel USB zpět a přesvědčte se, že je řádně připojen. Zkontrolujte, zda je tiskárna připojena přímo k počítači. Odstraňte veškeré přepínače, páskové zálohovací jednotky, bezpečnostní klíče a další zařízení, která jsou připojena mezi portem USB počítače a tiskárnou. Tato zařízení mohou někdy rušit komunikaci mezi počítačem a tiskárnou. Znovu spusťte tiskárnu i počítač.

### Chybějící grafika nebo text, prázdné stránky

- Zkontrolujte, zda soubor neobsahuje prázdné stránky.
- V tiskové kazetě mohla zůstat těsnicí páska. Vyjměte tiskovou kazetu a tahem za úchytku na konci kazety odstraňte celou pásku. Vložte tiskovou kazetu zpět. Pokyny naleznete v části [Výměna tiskové kazety](#).
- Nastavení grafiky ve vlastnostech tiskárny nemuselo být správné pro daný typ tiskové úlohy. Zkuste použít jiné nastavení grafiky ve vlastnostech tiskárny. Další informace naleznete v části [Vlastnosti tiskárny \(ovladač\)](#).
- Vyčistěte tiskárnu, zejména kontakty mezi tiskovou kazetou a napájením.

## Formát stránky se liší od formátu na jiné tiskárně

Pokud jste k vytvoření dokumentu použili starší nebo odlišný ovladač tiskárny (software tiskárny) nebo pokud jsou nastavení vlastností tiskárny v softwaru odlišná, formát stránky se může změnit, budete-li tisknout pomocí nového ovladače tiskárny nebo nového nastavení. Zkuste problém odstranit následujícím způsobem:

- Vytvořte dokumenty a vytiskněte je pomocí stejného ovladače tiskárny (softwaru tiskárny) a nastavení vlastností tiskárny bez ohledu na to, jakou tiskárnu HP LaserJet k tisku používáte.
- Změňte rozlišení, formát papíru, nastavení písma a další nastavení. Další informace naleznete v části [Vlastnosti tiskárny \(ovladač\)](#).

## Kvalita grafiky

Pro tiskovou úlohu mohla být použita nevhodná nastavení grafiky. Zkontrolujte nastavení grafiky, například rozlišení, ve vlastnostech tiskárny a v případě potřeby je upravte. Další informace naleznete v části [Vlastnosti tiskárny \(ovladač\)](#).

---

### Poznámka

Při převodu z jednoho grafického formátu do jiného může dojít k určité ztrátě rozlišení.

Přejděte zpět k části [Hledání řešení](#).



## Potíže se softwarem tiskárny

### Potíže se softwarem tiskárny

Problém	Řešení
Ovladač tiskárny HP LaserJet 1018 se nezobrazuje ve složce <b>Tiskárna</b> .	<ul style="list-style-type: none"><li>• Znovu spusťte počítač.</li><li>• Nainstalujte software tiskárny znovu. Na hlavním panelu systému Windows klepněte na tlačítko <b>Start</b>, vyberte položku <b>Programy</b>, vyberte položku <b>HP</b>, vyberte položku <b>HP LaserJet 1018 series</b> a klepněte na položku <b>Odinstalovat tiskárnu HP LaserJet 1018 series</b>. Vypněte tiskárnu. Nainstalujte software tiskárny z disku CD. Znovu zapněte tiskárnu.</li></ul> <hr/> <p><b>Poznámka</b></p> <p>Zavřete všechny spuštěné aplikace. Aplikace zobrazené v hlavním panelu zavřete klepnutím pravým tlačítkem myši na ikonu a výběrem příkazu <b>Zavřít</b> či <b>Deaktivovat</b>.</p> <hr/> <ul style="list-style-type: none"><li>• Zkuste připojit kabel USB do jiného portu USB počítače.</li><li>• Chcete-li tisknout na sdílené tiskárně, v hlavním panelu systému Windows klepněte na tlačítko <b>Start</b>, vyberte položku <b>Nastavení</b> a vyberte položku <b>Tiskárny</b>. Poklepejte na ikonu Přidat tiskárnu. Postupujte podle pokynů Průvodce přidáním tiskárny.</li></ul>
Při instalaci softwaru se zobrazila chybová zpráva.	<ul style="list-style-type: none"><li>• Znovu spusťte počítač.</li><li>• Nainstalujte software tiskárny znovu. Na hlavním panelu systému Windows klepněte na tlačítko <b>Start</b>, vyberte položku <b>Programy</b>, vyberte položku <b>HP</b>, vyberte položku <b>HP LaserJet 1018 series</b> a klepněte na položku <b>Odinstalovat tiskárnu HP LaserJet 1018 series</b>. Vypněte tiskárnu. Nainstalujte software tiskárny z disku CD. Znovu zapněte tiskárnu.</li></ul> <hr/> <p><b>Poznámka</b></p> <p>Zavřete všechny spuštěné aplikace. Aplikace zobrazené v hlavním panelu zavřete klepnutím pravým tlačítkem myši na ikonu a zvolením příkazu <b>Zavřít</b> či <b>Deaktivovat</b>.</p> <hr/> <ul style="list-style-type: none"><li>• Zkontrolujte množství volného místa na jednotce, na kterou instalujete software tiskárny. V případě potřeby uvolněte na jednotce co nejvíce místa a software tiskárny nainstalujte znovu.</li><li>• V případě potřeby spusťte program Defragmentace disku a znovu nainstalujte software tiskárny.</li></ul>

### Potíže se softwarem tiskárny (pokračování)

Problém	Řešení
Tiskárna je ve stavu Připraveno, ale netiskne.	<ul style="list-style-type: none"><li>● Znovu spusťte počítač.</li><li>● Zkontrolujte, že jsou všechny kabely správně připojené a vyhovují specifikaci. Jde o kabel USB a napájecí kabel. Zkuste použít nový kabel.</li><li>● Nainstalujte software tiskárny znovu. Na hlavním panelu systému Windows klepněte na tlačítko <b>Start</b>, vyberte položku <b>Programy</b>, vyberte položku <b>HP</b>, vyberte položku <b>HP LaserJet 1018 series</b> a klepněte na položku <b>Odinstalovat tiskárnu HP LaserJet 1018 series</b>. Vypněte tiskárnu. Nainstalujte software tiskárny z disku CD. Znovu zapněte tiskárnu.</li></ul> <hr/> <p><b>Poznámka</b></p> <p>Zavřete všechny spuštěné aplikace. Aplikace zobrazené v hlavním panelu zavřete klepnutím pravým tlačítkem myši na ikonu a zvolením příkazu <b>Zavřít</b> či <b>Deaktivovat</b>.</p> <hr/>

Přejděte zpět k části [Hledání řešení](#).

## Zlepšení kvality tisku

Tato část obsahuje informace o určování a odstraňování vad tisku.

### Světlý nebo bledý tisk

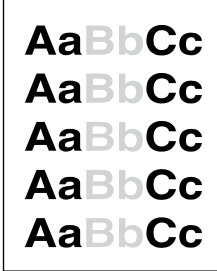
	<ul style="list-style-type: none"><li>• Dochází toner. Další informace naleznete v části <a href="#">Změna rozložení toneru</a>.</li><li>• Je možné, že média nesplňují specifikace pro média společnosti HP (média jsou například příliš vlhká nebo mají příliš drsný povrch). Další informace naleznete v části <a href="#">Poznámky k médiím tiskárny</a>.</li><li>• Pokud je celá stránka světlá, nastavení sytosti tisku je slabé nebo je spuštěn úsporný režim EconoMode. Ve vlastnostech tiskárny upravte sytost tisku a vypněte úsporný režim EconoMode. Další informace naleznete v části <a href="#">Úspora toneru</a>.</li></ul>
---	---

### Skvrny od toneru

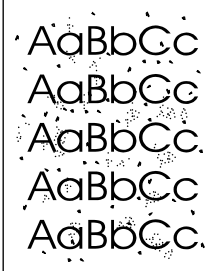
	<ul style="list-style-type: none"><li>• Je možné, že média nesplňují specifikace pro média společnosti HP (média jsou například příliš vlhká nebo mají příliš drsný povrch). Další informace naleznete v části <a href="#">Poznámky k médiím tiskárny</a>.</li><li>• Možná bude potřebné tiskárnu vyčistit. Další pokyny naleznete v části <a href="#">Čištění tiskárny</a> nebo <a href="#">Čištění dráhy média v tiskárně</a>.</li></ul>
---	--

## Vynechávky

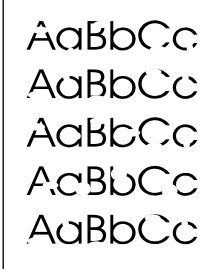
	<ul style="list-style-type: none"><li>• Jeden list média mohl být vadný. Zkuste úlohu vytisknout znovu.</li><li>• Obsah vlhkosti v médiu je nerovnoměrný nebo má médium na povrchu vlhké skvrny. Zkuste tisk na nové médium. Další informace naleznete v části <a href="#">Poznámky k médiím tiskárny</a>.</li><li>• Sada médií je špatná. Výrobní procesy mohou způsobit, že toner v některých místech nepřilne. Zkuste jiný typ nebo značku média.</li><li>• Tisková kazeta je možná vadná. Další informace naleznete v části <a href="#">Výměna tiskové kazety</a>.</li></ul>
---	--

### Poznámka

Pokud tyto kroky nevedou k odstranění problému, obraťte se autorizovaného prodejce nebo servisního technika společnosti HP.

## Svislé čáry

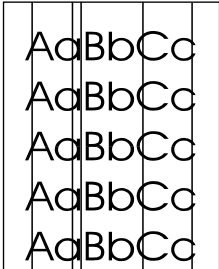
	<ul style="list-style-type: none"><li>• Fotocitlivý válec uvnitř tiskové kazety je pravděpodobně poškrábaný. Nainstalujte novou tiskovou kazetu HP. Pokyny naleznete v části <a href="#">Výměna tiskové kazety</a>.</li></ul>
--	---

## Šedé pozadí

	<ul style="list-style-type: none"><li>• Prostřednictvím vlastností tiskárny snižte hodnotu sytosti tisku. Toto nastavení sníží vykrytí pozadí. Informace naleznete v části <a href="#">Vlastnosti tiskárny (ovladač)</a>.</li><li>• Použijte médium s nižší hmotností. Další informace naleznete v části <a href="#">Poznámky k médiím tiskárny</a>.</li><li>• Zkontrolujte pracovní prostředí tiskárny. Velmi suché prostředí (nízká vlhkost) může způsobit zvýšení vykrytí pozadí.</li><li>• Nainstalujte novou tiskovou kazetu HP. Pokyny naleznete v části <a href="#">Výměna tiskové kazety</a>.</li></ul>
---	---

## Rozmazaný toner

	<ul style="list-style-type: none"><li>• Objeví-li se šmouhy od toneru na vstupní hraně média, mohou být znečištěny vymezovače média. Otřete vymezovače média suchým hadříkem, který nepouští vlákna. Další informace naleznete v části <a href="#">Čištění tiskárny</a>.</li><li>• Zkontrolujte typ a kvalitu média.</li><li>• Nainstalujte novou tiskovou kazetu HP. Pokyny naleznete v části <a href="#">Výměna tiskové kazety</a>.</li><li>• Teplota fixační jednotky může být příliš nízká. Zkontrolujte, zda je v ovladači tiskárny vybrán správný druh média.</li></ul>
---	---

## Nezafixovaný toner

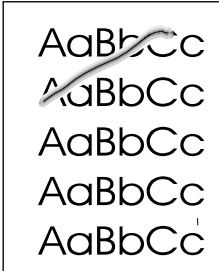
	<ul style="list-style-type: none"><li>• Vyčistěte vnitřní prostory tiskárny. Pokyny naleznete v části <a href="#">Čištění tiskárny</a>.</li><li>• Zkontrolujte typ a kvalitu média. Další informace naleznete v části <a href="#">Poznámky k médiím tiskárny</a>.</li><li>• Nainstalujte novou tiskovou kazetu HP. Pokyny naleznete v části <a href="#">Výměna tiskové kazety</a>.</li><li>• Zkontrolujte, zda je v ovladači tiskárny vybrán správný druh média.</li><li>• Zapojte tiskárnu přímo do elektrické zásuvky, nikoli do rozdvojky.</li></ul>
--	---

## Opakované svislé vady

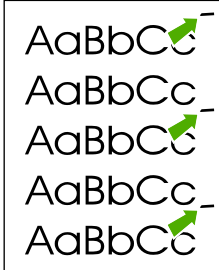
	<ul style="list-style-type: none"><li>• Tisková kazeta je možná poškozena. Objeví-li se opakovaná chyba na stejném místě stránky, nainstalujte novou tiskovou kazetu HP. Pokyny naleznete v části <a href="#">Výměna tiskové kazety</a>.</li><li>• Interní části mohou být pokryty tonerem. Další informace naleznete v části <a href="#">Čištění tiskárny</a>. Objeví-li se vada na zadní stránce, problém pravděpodobně zmizí po několika výtiscích.</li><li>• Zkontrolujte, zda je v ovladači tiskárny vybrán správný druh média.</li></ul>
---	--

## Zdeformované znaky

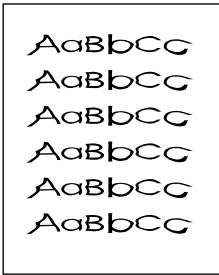
	<ul style="list-style-type: none"><li>• Pokud jsou znaky nesprávně tvarovány a vznikají prázdná místa, médium může být příliš hladké. Zkuste použít jiné médium. Další informace naleznete v části <a href="#">Poznámky k médiím tiskárny</a>.</li><li>• Jsou-li znaky zdeformované (zvlněné), tiskárna pravděpodobně vyžaduje servis. Vytiskněte zkušební stránku tiskárny. Jsou-li znaky zdeformované, obraťte se na autorizovaného prodejce nebo servisního technika HP. Další informace naleznete v části <a href="#">Způsob kontaktování společnosti HP</a>.</li></ul>
---	---

## Zkosení stránky

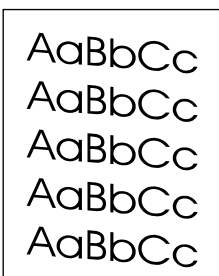
	<ul style="list-style-type: none"><li>• Zkontrolujte, zda jsou média zavedena správně a zda vymezení média nejsou nastaveny příliš těsně nebo volně. Další informace naleznete v části <a href="#">Vložení média do vstupních zásobníků</a>.</li><li>• Vstupní zásobník může být přeplněný. Další informace naleznete v části <a href="#">Vložení média do vstupních zásobníků</a>.</li><li>• Zkontrolujte typ a kvalitu média. Další informace naleznete v části <a href="#">Poznámky k médiím tiskárny</a>.</li></ul>
--	---

## Zkroucení a zvlnění

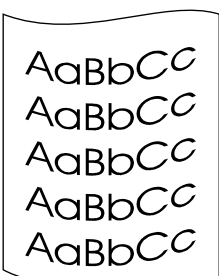
	<ul style="list-style-type: none"><li>• Zkontrolujte typ a kvalitu média. Zkroucení média může být způsobeno vysokou teplotou nebo nadměrnou vlhkostí. Další informace naleznete v části <a href="#">Poznámky k médiím tiskárny</a>.</li><li>• Média možná byla ve vstupním zásobníku příliš dlouho. Obratě stoh médií v zásobníku. Rovněž zkuste média ve vstupním zásobníku otočit o 180°.</li><li>• Teplota fixační jednotky může být příliš vysoká. Zkontrolujte, zda je v ovladači tiskárny vybrán správný druh média. Pokud problém přetrvává, použijte typ média vyžadující nižší fixační teplotu, například fólie nebo lehká média.</li></ul>
---	---

## Zvrásnění nebo přehyb

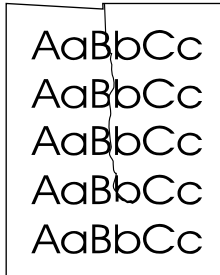
	<ul style="list-style-type: none"><li>• Zkontrolujte, zda jsou média správně vložena. Další informace naleznete v části <a href="#">Vložení média do vstupních zásobníků</a>.</li><li>• Zkontrolujte typ a kvalitu média. Další informace naleznete v části <a href="#">Poznámky k médiím tiskárny</a>.</li><li>• Obraťte stoh médií v zásobníku. Rovněž zkuste média ve vstupním zásobníku otočit o 180°.</li><li>• U obálek může být tato chyba způsobena vzduchovými kapsami uvnitř obálky. Vyměňte obálku, zploštěte ji a zkuste tisk opakovat.</li></ul>
---	---

## Rozptýlený toner na obrysu

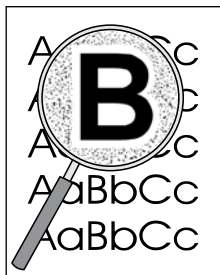
	<ul style="list-style-type: none"><li>• Pokud se kolem znaků rozptýlilo velké množství toneru, média mohou být vůči toneru rezistentní. (Pro laserový tisk je malé množství rozptýleného toneru normální.) Zkuste použít jiný typ média. Další informace naleznete v části <a href="#">Poznámky k médiím tiskárny</a>.</li><li>• Obraťte stoh médií v zásobníku.</li><li>• Použijte média určená pro laserové tiskárny. Další informace naleznete v části <a href="#">Poznámky k médiím tiskárny</a>.</li></ul>
--	---

## Kapky vody na spodní hraně

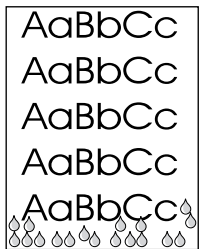
	<p><b>Poznámka</b></p> <p>V příslušenství fixační jednotky v tiskárně se hromadí vlhkost a kape na média. V obzvláště horkých a vlhkých oblastech si média vlhkost uchovávají. Kapky vody tiskárnu nepoškožují.</p> <ul style="list-style-type: none"><li>• Použijte jiná média.</li><li>• Skladováním médií ve vzduchotěsném kontejneru minimalizujte pohlcování vlhkosti.</li></ul>
---	---

Přejděte zpět k části [Hledání řešení](#).

## Odstranění uvíznutého papíru

### UPOZORNĚNÍ

Chcete-li zabránit poškození tiskárny při odstraňování uvíznutého papíru včetně papíru uvíznutého ve výstupní přihrádce, vždy otevřete dvířka tiskové kazety a vyjměte tiskovou kazetu. Ponechte dvířka otevřená a kazetu vyjmutou, dokud uvíznutý papír neodstraníte. Otevřením dvířek tiskové kazety a vyjmutím tiskové kazety snížíte tlak na válce tiskárny, zabráníte tak poškození tiskárny a usnadníte si odstranění uvíznutých stránek.

Během práce může občas dojít k uvíznutí média. O uvíznutí papíru jste informováni chybovým hlášením v softwaru a indikátory ovládacího panelu na tiskárně. Další informace naleznete v části [Sekvence indikátorů](#).

V následujícím textu je uveden seznam některých příčin uvíznutí média:

- Ve vstupních zásobnících je nesprávně vloženo médium nebo jsou příliš plné. Další informace naleznete v části [Vložení média do vstupních zásobníků](#).

### Poznámka

Při přidávání nových médií vždy odstraňte všechna média ze vstupního zásobníku a vyrovnejte stoh nových médií. Tím zabráníte zavádění několika listů do tiskárny současně a snížíte pravděpodobnost uvíznutí.

- Média nespĺňují specifikace společnosti HP. Další informace naleznete v části [Poznámky k médiím tiskárny](#).

## Typické výskyty uvíznutí papíru

- **Oblast tiskových kazet:** Pokyny naleznete v části [Odstranění uvíznuté stránky](#).
- **Oblasti vstupních zásobníků:** Pokud stránka stále vyčnívá z výstupní přihrádky, opatrně se pokuste vyjmout ji z výstupní přihrádky, aniž by došlo k jejímu roztržení. Cítíte-li odpor, naleznete pokyny v části [Odstranění uvíznuté stránky](#).
- **Výstupní dráha:** Vyčnívá-li stránka z výstupní přihrádky, naleznete pokyny v části [Odstranění uvíznuté stránky](#).

### Poznámka

Po uvíznutí média může být uvnitř tiskárny uvolněný toner. Toner po vytištění několika stránek zmizí.

## Odstranění uvíznuté stránky

### UPOZORNĚNÍ

Uvíznuté médium může způsobit uvolnění toneru na stránce. Pokud se toner dostane na oděv, vyperte jej ve studené vodě. *Horká voda trvale zapustí toner do látky.*



## UPOZORNĚNÍ

Chcete-li zabránit poškození tiskárny při odstraňování uvíznutého papíru včetně papíru uvíznutého ve výstupní přihrádce, vždy otevřete dvířka tiskové kazety a vyjměte tiskovou kazetu.

## UPOZORNĚNÍ

Aby se zabránilo poškození tiskové kazety, snažte se co nejméně ji vystavovat přímému světlu. Zakryjte tiskovou kazetu listem papíru.

1. Otevřete dvířka tiskové kazety a kazetu vyjměte.

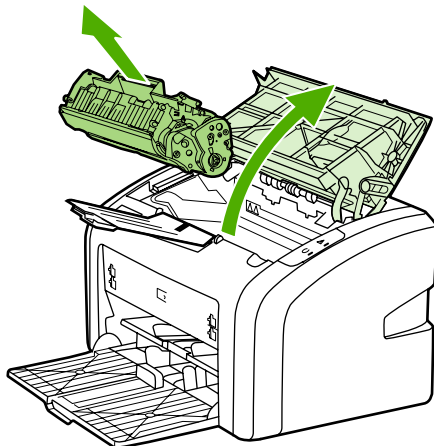

2. Oběma rukama uchopte boční strany nejvíce vysunutého média (včetně středu) a opatrně je vytáhněte ven z tiskárny.

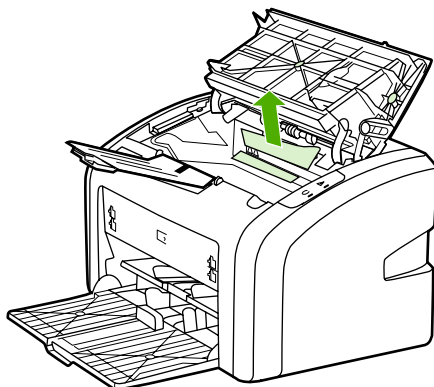

3. Po odstranění uvíznutého média vraťte tiskovou kazetu na příslušné místo a zavřete dvířka tiskové kazety.

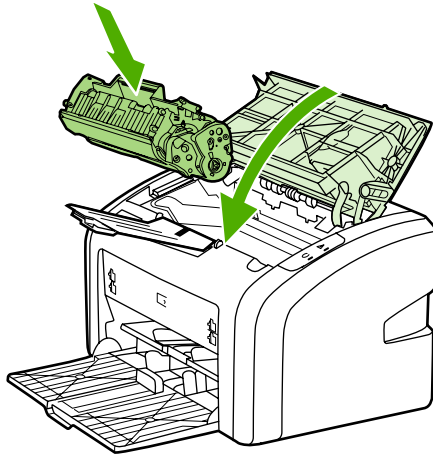

Po odstranění uvíznutého média může být potřebné vypnout tiskárnu a znovu ji zapnout.

---

**Poznámka**

---

Při přidávání nových médií odstraňte všechna média ze vstupního zásobníku a vyrovnejte stoh nových médií.

Přejděte zpět k části [Hledání řešení](#).

# A

## Technické údaje tiskárny

Tento dodatek obsahuje informace o následujících tématech:

- [Požadavky na okolní prostředí](#)
- [Akustické emise](#)
- [Elektrotechnické údaje](#)
- [Rozměry](#)
- [Kapacita a výkon tiskárny](#)
- [Technické údaje paměti](#)

## Požadavky na okolní prostředí

Provozní prostředí	Zařízení instalujte v dobře větrané bezprašné oblasti. Tiskárna zapojená do zásuvky elektrické sítě: <ul style="list-style-type: none"><li>● Teplota: 10 °C až 32,5 °C</li><li>● Vlhkost: 20% až 80% (bez kondenzace)</li></ul>
Prostředí pro skladování	Tiskárna odpojená od zásuvky elektrické sítě: <ul style="list-style-type: none"><li>● Teplota: 0 °C až 40 °C</li><li>● Vlhkost: 10% až 80% (bez kondenzace)</li></ul>

### Poznámka

Tyto údaje byly aktuální k 1. dubnu 2004. Údaje mohou být změněny bez předchozího upozornění. Aktuální informace naleznete na stránce <http://www.hp.com/support/lj1018/>.

## Akustické emise

### Akustické emise<sup>1, 2</sup>

Úroveň hlasitosti	Deklarováno podle normy ISO 9296
Tisk <sup>3</sup>	$L_{WAd} = <6,2$ belů (A) a 62 dB (A)
Připraveno (režim PowerSave)	Neslyšitelné
Úroveň hlasitosti, osoba stojící poblíž	Deklarováno podle normy ISO 9296
Tisk <sup>3</sup>	$L_{WAd} = \leq 4,9$ belů (A) a 49 dB (A)
Připraveno (režim PowerSave)	Neslyšitelné

<sup>1</sup> Údaje mohou být změněny bez předchozího upozornění. Aktuální informace naleznete na stránce <http://www.hp.com/support/lj1018/>.

<sup>2</sup> Testovaná konfigurace: Základní jednotka HP LaserJet 1018, standardní zásobník, papír A4 a dlouhodobý jednostranný tisk.

<sup>3</sup> Rychlost tiskárny HP LaserJet 1018 je 12 stran/min. pro média formátu A4 a 12 stran/min. pro média formátu Letter.

## Elektrotechnické údaje

### VAROVÁNÍ!

Požadavky na napájení závisí na podmínkách země/oblasti, ve které se tiskárna prodává. Provozní napětí neměňte. Mohli byste způsobit poškození tiskárny a zrušení platnosti záruky na produkt.

	110voltové modely	230voltové modely
Požadavky na napájení	110 - 127 V (+/- 10%) 50/60 Hz (+/- 2 Hz)	220 - 240 V (+/- 10%) 50/60 Hz (+/- 2 Hz)
Jmenovitý proud	3,5 A	2,0 A

### Spotřeba energie (průměrná hodnota, ve wattech)<sup>1, 2</sup>

Model produktu	Tisk <sup>4</sup>	Připraveno <sup>3, 5</sup>	Vypnuto
HP LaserJet 1018	250 W	2 W	0 W

<sup>1</sup> Údaje mohou být změněny bez předchozího upozornění. Aktuální informace naleznete na stránce <http://www.hp.com/support/lj1018/>.

<sup>2</sup> Uvedené hodnoty jsou nejvyšší naměřenou hodnotou při jednobarevném tisku při standardním napětí.

<sup>3</sup> Výchozí doba přechodu z režimu Připraveno do úsporného režimu PowerSave a doba od přechodu z úsporného režimu PowerSave do zahájení tisku je zanedbatelná (méně než 10 sekund) z důvodu doby zahřívání fixační jednotky.

<sup>4</sup> Rychlost tiskárny HP LaserJet 1018 je 12 stran/min. pro média formátu A4 a 12 stran/min. pro média formátu Letter.

<sup>5</sup> Tepelné ztráty v režimu Připraveno jsou 20 BTU/hod.

## Rozměry

Rozměry	<ul style="list-style-type: none"><li>• Šířka: 370 mm</li><li>• Hloubka: 242 mm</li><li>• Výška: 209 mm</li></ul>
Hmotnost (s nainstalovanou kazetou na 2000 stran)	5,8 kg

---

### Poznámka

---

Tyto údaje byly aktuální k 1. dubnu 2004. Údaje mohou být změněny bez předchozího upozornění. Aktuální informace naleznete na stránce <http://www.hp.com/support/lj1018/>.

## Kapacita a výkon tiskárny

Rychlost tisku	<ul style="list-style-type: none"> <li>• 12 stran/min. pro média formátu A4 a 12 stran/min. pro média formátu Letter</li> <li>• První stránka vytištěna již za 10 sekund</li> </ul>
Kapacita hlavního vstupního zásobníku	150 listů papíru běžné hmotnosti 75 g/m <sup>2</sup>
Kapacita zásobníku prioritního podávání	1 list média do hmotnosti 163 g/m <sup>2</sup>
Kapacita horní výstupní přihrádky (přední stranou dolů)	100 listů papíru běžné hmotnosti 75 g/m <sup>2</sup>
Minimální formát papíru	76 x 127 mm
Maximální formát papíru	216 x 356 mm
Hmotnost médií	Výstupní přihrádka: 60 až 105 g/m <sup>2</sup>
Základní paměť	2 MB paměti RAM
Rozlišení tisku	<ul style="list-style-type: none"> <li>• 600 x 600 dpi s technologií HP Resolution Enhancement technology (REt)</li> <li>• Efektivní výstupní kvalita 1200 dpi (600 x 600 x 2 dpi s použitím technologie HP Resolution Enhancement technology [REt])</li> </ul>
Doporučené zatížení	<ul style="list-style-type: none"> <li>• 3000 jednostranných listů za měsíc (maximum)</li> <li>• 1000 jednostranných listů za měsíc (průměr)</li> </ul>



## Technické údaje paměti

Základní paměť	2 MB paměti RAM
----------------	-----------------



# B

# Informace o směrnících a předpisech

## Soulad s předpisy FCC

Toto zařízení bylo testováno podle požadavků na digitální zařízení třídy B, jejichž limity splňuje v rámci předpisů FCC, část 15. Tato omezení zabezpečují odpovídající ochranu před škodlivým rušením při umístění v obytných prostorách. Toto zařízení produkuje, využívá a může vyzařovat vysokofrekvenční energii. Pokud instalace a užívání není provedeno podle pokynů, může zařízení být příčinou rušení rádiového spojení. Neexistuje však záruka, že v konkrétní instalaci nedojde k rušení. Způsobuje-li toto zařízení rušení rádiového a televizního příjmu, což lze určit zapnutím nebo vypnutím zařízení, doporučujeme uživateli, aby se pokusil opravit rušení provedením jednoho nebo více následujících kroků:

- Změnit orientaci nebo umístění přijímací antény.
- Zvětšit vzdálenost mezi zařízením a přijímačem.
- Připojit zařízení do zásuvky v jiném obvodu, než ve kterém je připojen přijímač.
- Kontaktovat prodejce nebo kvalifikovaného servisního technika pro opravy radiopřijímačů nebo televizních přijímačů.

---

### Poznámka

Jakékoli změny nebo úpravy tiskárny, které nejsou výslovně povoleny společností Hewlett-Packard, mohou způsobit neplatnost oprávnění uživatele provozovat tohoto zařízení.

Používaný stíněný kabel rozhraní musí odpovídat limitům třídy B v rámci předpisů FCC, část 15.

---

# Prohlášení o shodě

## Prohlášení o shodě

podle směrnice 22 normy ISO/IEC a EN 45014

**Název výrobce:** Hewlett-Packard Company  
**Adresa výrobce:** 11311 Chinden Boulevard,  
Boise, Idaho 83714-1021, USA

## prohlašuje, že výrobek

**Název produktu:** HP LaserJet 1018  
**Kontrolní číslo modelu<sup>3)</sup>:** BOISB-0207-00  
**Doplňky výrobku:** VŠECHNY

## splňuje následující technické údaje:

**Bezpečnost:** IEC 60950-1:2001 / EN 60950-1:2001 +A11  
IEC 60825-1:1993 +A1 +A2 / EN 60825-1:1994 +A1 +A2 (výrobek třídy 1 Laser/LED)  
GB4943-2001

**EMC:** CISPR 22:1997 / EN 55022:1998 třída B<sup>1)</sup>  
EN 61000-2-3:2000  
EN 61000-3-3:1995 + A1  
EN 55024:1998 +A1 +A2  
FCC Název 47 CFR, díl 15, třída B<sup>2)</sup> / ICES-003, 4. vydání  
GB9254-1998, GB17625.1-2003

## Doplňující informace:

Výrobek splňuje požadavky následující EMC směrnice 89/336/EEC a směrnice pro nízkonapěťová zařízení 73/23/EEC a má odpovídající označení CE.

1) Výrobek byl testován v běžné konfiguraci s osobními počítači značky Hewlett-Packard. Test souladu produktu se standardy s výjimkou klauzule 9.5, která dosud není platná.

2) Zařízení odpovídá požadavkům FCC, část 15. Výrobek může být provozován na základě následujících dvou podmínek: (1) zařízení nesmí způsobovat škodlivé rušení; (2) zařízení musí akceptovat veškeré přijímané rušení včetně takového, které může způsobit nežádoucí změny provozu.

3) Z regulačních důvodů je tomuto výrobku přiřazeno kontrolní číslo modelu. Toto číslo by nemělo být zaměňováno s názvem produktu ani číslem výrobku.

Boise, Idaho 83714, USA

**1. leden 2006**

## Informace POUZE o směrnicích:

**Kontakt v Austrálii:** Product Regulations Manager, Hewlett-Packard Australia Ltd., 31-41 Joseph Street, Blackburn, Victoria 3130, Australia.

**Kontakt v Evropě:** Místní prodejna a servisní středisko společnosti Hewlett-Packard nebo Hewlett-Packard GmbH, Department HQ-TRE / Standards Europe, Herrenberger Straße 140, D-71034 Böblingen, Germany, (FAX: +49-7031-14-3143)

**Kontakt v USA:** Product Regulations Manager, Hewlett-Packard Company, PO Box 15, Mail Stop 160, Boise, Idaho 83707-0015, USA (Tel: 208-396-6000)

### Prohlášení o bezpečnosti laserového zařízení

Centrum pro zařízení a radiologické zdraví (CDRH) amerického úřadu pro potraviny a léky stanovilo požadavky pro zařízení produkující laserové paprsky vyrobené po 1. srpnu 1976. U zařízení prodávaných ve Spojených státech je dodržení vyžadováno. Podle zákona o kontrole zdraví a bezpečnosti v případě radiace z roku 1968 je tiskárna v rámci normy pro intenzitu záření amerického ministerstva zdravotnictví (DHHS) klasifikována jako zařízení produkující laserové záření třídy 1.

Jelikož je radiace vyzařovaná uvnitř tiskárny zcela odstíněna ochrannými kryty a vnějším krytem, není možné, aby laserový paprsek unikl v jakémkoli okamžiku při běžném uživatelském provozu.

#### VAROVÁNÍ!

Použití ovládacích prvků, přizpůsobení nebo provádění postupů, které jsou odlišné od postupů v této uživatelské příručce, může vést k vystavení se vlivu nebezpečného záření.

### Kanadské směrnice DOC

Odpovídá požadavkům kanadských předpisů EMC třídy B.

« Conforme à la classe B des normes canadiennes de compatibilité électromagnétiques (CEM). »

### Prohlášení o elektromagnetickém vyzařování (Korea)

사용자 안내문 (B급 기기)

이 기기는 비업무용으로 전자파장해 검정을 받은 기기로서, 주거 지역에서는 물론 모든 지역에서 사용할 수 있습니다.

# Laserové osvědčení pro Finsko

## LASERTURVALLISUUS

### LUOKAN 1 LASERLAITE

#### KLASS 1 LASER APPARAT

HP LaserJet 1018 -laserkirjoitin on käyttäjän kannalta turvallinen luokan 1 laserlaite. Normaalissa käytössä kirjoittimen suojakotelointi estää lasersäteen pääsyn laitteen ulkopuolelle.

Laitteen turvallisuusluokka on määritetty standardin EN 60825-1 (1994) mukaisesti.

#### **VAROITUS!**

Laitteen käyttäminen muulla kuin käyttöohjeessa mainitulla tavalla saattaa altistaa käyttäjän turvallisuusluokan 1 ylittävälle näkymättömälle lasersäteilylle.

#### **WARNING!**

Om apparaten används på annat sätt än i bruksanvisning specificerats, kan användaren utsättas för osynlig laserstrålning, som överskrider gränsen för laserklass 1.

#### **HUOLTO**

HP LaserJet 1018 -kirjoittimen sisällä ei ole käyttäjän huollettavissa olevia kohteita. Laitteen saa avata ja huoltaa ainoastaan sen huoltamiseen koulutettu henkilö. Tällaiseksi huoltotoimenpiteeksi ei katsota väriainekasetin vaihtamista, paperiradan puhdistusta tai muita käyttäjän käsikirjassa lueteltuja, käyttäjän tehtäväksi tarkoitettuja ylläpitotoimia, jotka voidaan suorittaa ilman erikoistyökaluja.

#### **VARO!**

Mikäli kirjoittimen suojakotelo avataan, olet alttiina näkymättömälle lasersäteilylle laitteen ollessa toiminnassa. Älä katso säteeseen.

#### **WARNING!**

Om laserprinterns skyddshölje öppnas då apparaten är i funktion, utsättas användaren för osynlig laserstrålning. Betrakta ej strålen.

Tiedot laitteessa käytettävän laserdiodin säteilyominaisuuksista:

Aallonpituus 785-800 nm

Teho 5 mW

Luokan 3B laser

# Program kontroly produktu ve vztahu k životnímu prostředí

## Ochrana životního prostředí

Společnost Hewlett-Packard se zavazuje poskytovat kvalitní výrobky způsobem, který neškodí životnímu prostředí. Tento výrobek byl navržen s několika atributy, které minimalizují jeho negativní dopady na životní prostředí.

## Tvorba ozónu

Tento výrobek nevytváří žádné měřitelné množství plynného ozónu (O<sub>3</sub>).

## Spotřeba energie

Spotřeba energie v režimu PowerSave/Sleep prudce klesne. Šetří se tím přírodní prostředky a peníze, aniž by byl snížen vysoký výkon tohoto produktu. Tento produkt je v souladu s programem Energy Star® (verze 3.0). Jde o dobrovolný program pro podporu vývoje energeticky efektivních kancelářských produktů.



Energy Star je servisní známka společnosti U.S. EPA registrovaná v USA. Společnost Hewlett Packard jako partner Energy Star ověřila, že tento produkt splňuje směrnice Energy Star pro efektivitu využití energie. Další informace naleznete na stránce <http://www.energystar.gov/>.

## Spotřeba toneru

V úsporném režimu EconoMode používá tiskárna výrazně méně toneru, což může prodloužit životnost tiskové kazety.

## Použití papíru

Funkce ručního oboustranného tisku (duplex) (informace o oboustranném tisku naleznete v části [Tisk na obě strany papíru \(ruční oboustranný tisk\)](#)) a možnost tisku N-up (více stránek na jednom listu papíru) může snížit spotřebu papíru a následně požadavky na přírodní zdroje.

## Plasty

Plastové díly těžší než 25 gramů jsou označeny podle mezinárodních norem, které zvyšují možnosti identifikace plastů pro účely recyklace na konci životnosti produktu.

## Spotřební materiály pro tiskárny HP LaserJet

V mnoha zemích/oblastech lze spotřební tiskový materiál pro tento produkt (například tiskové kazety) vrátit společnosti HP v rámci programu HP Printing Supplies Returns and Recycling Program. Program vrácení výměnných dílů a spotřebního materiálu se snadno využívá a je zdarma. Je dostupný v 30 zemích/oblastech. Ke každé nové tiskové kazetě HP a spotřebnímu materiálu LaserJet jsou přiloženy vícejazyčné informace o programu a příslušné pokyny.

## Informace o programu vrácení spotřebního materiálu společnosti HP a jeho recyklace

Od roku 1992 společnost HP nabízí bezplatné vrácení spotřebního materiálu HP LaserJet a jeho recyklaci na 86% světového trhu, na kterém se spotřební materiál HP LaserJet prodává. Příručka s pokyny ve většině balení tiskových kazet HP LaserJet obsahuje nálepky s předtištěnou adresou a předplaceným poštovním. Nálepky a obaly pro hromadné vrácení jsou k dispozici také prostřednictvím stránky WWW: <http://www.hp.com/recycle>.

V roce 2002 bylo v rámci programu recyklace spotřebního materiálu HP Planet Partners celkem recyklováno více než 10 milionů tiskových kazet HP LaserJet. Toto rekordní číslo odpovídá 26 milionům liber materiálu tiskových kazet, které by jinak skončily na skládkách. V rámci celého světa společnost HP recyklovala v průměru podle hmotnosti 80% tiskových kazet sestávajících zejména z plastů a kovů. Plasty a kovy se používají při výrobě nových produktů, například produktů HP, plastových nádob a cívek. Ostatní materiály jsou likvidovány s ohledem na ochranu životního prostředí.

### Recyklace v USA

Společnost HP doporučuje hromadné vrácení materiálu s ohledem na ochranu životního prostředí. Stačí zabalit dvě nebo více kazet a použít jednu předplacenou nálepku společnosti UPS s předtištěnou adresou, která je součástí balení. Chcete-li získat další informace týkající se USA, volejte číslo 800-340-2445 nebo navštivte stránku WWW společnosti HP na adrese <http://www.hp.com/recycle>.

### Recyklace mimo USA

Obyvatelé zemí/oblastí mimo USA by měli navštívit stránku WWW <http://www.hp.com/recycle>, na které jsou k dispozici další informace týkající se dostupnosti programu HP Supplies Returns and Recycling.

## Papír

Tento produkt může používat recyklovaný papír splňující požadavky uvedené v příručce *Print Media Guide* (Příručka tiskáren řady HP LaserJet). Informace o objednání naleznete v části [Objednání spotřebního materiálu](#). Tento produkt je vhodný pro použití recyklovaného papíru podle normy EN12281:2002.

## Omezení materiálu

Tento produkt společnosti HP neobsahuje baterie.



## Likvidace vysloužilého zařízení uživateli v domácnosti v zemích EU

Tato značka na produktu nebo na jeho obalu označuje, že tento produkt nesmí být likvidován prostým vyhozením do běžného domovního odpadu. Odpovídáte za to, že vysloužilé zařízení bude předáno k likvidaci do stanovených sběrných míst určených k recyklaci vysloužilých elektrických a elektronických zařízení. Likvidace vysloužilého zařízení samostatným sběrem a recyklací napomáhá zachování přírodních zdrojů a zajišťuje, že recyklace proběhne způsobem chránícím lidské zdraví a životní prostředí. Další informace o tom, kam můžete vysloužilé zařízení předat k recyklaci, můžete získat od úřadů místní samosprávy, od společnosti provádějící svoz a likvidaci domovního odpadu nebo v obchodě, kde jste produkt zakoupili.

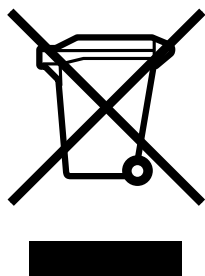

### Další zdroje informací

Informace o tématech týkajících se životního prostředí

- List profilu vlivu na životní prostředí pro tento a mnoho příbuzných produktů společnosti HP
- Odpovědnost společnosti HP za životní prostředí
- Systém kontroly životního prostředí společnosti HP
- Program vrácení a recyklace použitých produktů HP
- Bezpečnostní listy materiálů

naleznete na stránkách WWW <http://www.hp.com/go/environment> nebo <http://www.hp.com/hpinfo/community/environment/productinfo/safety>.

## Bezpečnostní list materiálů

Bezpečnostní listy materiálů (MSDS) pro spotřební materiál obsahující chemické látky (například toner) lze získat na stránce WWW společnosti HP na adrese <http://www.hp.com/go/msds> nebo <http://www.hp.com/hpinfo/community/environment/productinfo/safety>.



# Záruka a licence

## Prohlášení o omezené záruce společnosti Hewlett-Packard

VÝROBEK HP  
Tiskárna HP LaserJet 1018

TRVÁNÍ OMEZENÉ ZÁRUKY  
12měsíční omezená záruka

Společnost HP poskytuje koncovému spotřebiteli záruku na to, že hardware a příslušenství HP bude bez vad materiálu a zpracování po výše uvedené dobu po jeho zakoupení. Pokud Společnost HP obdrží v záruční době reklamaci takové vady, podle svého rozhodnutí výrobky, u kterých se vada prokáže, opraví nebo vymění. Náhradní výrobek může být nový nebo ekvivalentní novému z hlediska výkonu.

Společnost HP poskytuje záruku na to, že software HP, pokud byl správně instalován a užíván, nebude mít závady v provádění programovacích instrukcí z důvodu vady materiálu a zpracování po výše uvedené dobu po jeho zakoupení. Pokud společnost HP obdrží v záruční době reklamaci takové vady, je povinna vyměnit software, který z důvodu této vady neprovádí programovací instrukce.

Společnost HP neposkytuje záruku na to, že užívání výrobků HP bude nepřerušované nebo bezchybné. V případě, že společnost HP není schopna v přiměřené době opravit nebo vyměnit příslušný výrobek podle podmínek stanovených v záruce, má uživatel právo na základě neprodleného vrácení výrobku na vrácení ceny, za kterou zboží zakoupil.

Výrobky HP mohou obsahovat repasované části ekvivalentní novým z hlediska výkonu nebo náhodně použité součásti.

Záruka se nevztahuje na vady způsobené (a) nesprávnou nebo nedostatečnou údržbou nebo kalibrací, (b) užíváním software, rozhraní, dílů nebo spotřebního materiálu od jiných dodavatelů, (c) neoprávněnými úpravami nebo nesprávným používáním, (d) provozováním mimo stanovené parametry prostředí výrobku nebo (e) nedostatečnou přípravou místa pro instalaci nebo nedostatečnou údržbou.

AŽ DO ROZSAHU UMOŽŇOVANÉHO PŘÍSLUŠNÝMI MÍSTNÍMI ZÁKONY JSOU UVEDENÉ ZÁRUKY VÝHRADNÍ A NEJSOU POSKYTOVÁNY ŽÁDNÉ DALŠÍ ZÁRUKY JAKÉHOKOLI DRUHU, PSANÉ ANI ÚSTNÍ, AŽ VYJÁDŘENÉ NEBO ODVOZENÉ, A SPOLEČNOST HP VÝSLOVNĚ ODMÍTÁ ODVOZENÉ ZÁRUKY PRODEJNOSTI NEBO VHODNOSTI PRO URČITÉ ÚČELY A USPOKOJIVÉ KVALITY. Zákony některých zemí/oblastí, států nebo provincií nepovolují omezení platnosti odvozené záruky, proto si ověřte, zda se vás výše uvedené omezení týká. Tato záruka vám poskytuje specifická zákonná práva a případná další práva, která se liší podle konkrétní země/oblasti, státu nebo provincie. Omezená záruka společnosti HP platí pro všechny země/oblasti, ve kterých má společnost zajištěnu podporu příslušného produktu a ve kterých je produkt společností HP prodáván. Úroveň záručních služeb se může lišit podle místních standardů. Společnost HP nebude upravovat formu, zpracování nebo funkce produktu za účelem jeho fungování v zemi/oblasti, pro které nikdy nebyl z právních nebo regulačních důvodů určen.

V ROZSAHU PRAVOMOCI MÍSTNÍCH ZÁKONŮ JSOU OPRAVNÉ PROSTŘEDKY UVEDENÉ V TOMTO PROHLÁŠENÍ O ZÁRUCE VAŠIMI VÝHRADNÍMI OPRAVNÝMI PROSTŘEDKY. KROMĚ VÝŠE UVEDENÝCH PŘÍPADŮ SPOLEČNOST HP NEBO JEJÍ DODAVATELÉ V ŽÁDNÉM PŘÍPADĚ NENÍ ODPOVĚDNÁ ZA ZTRÁTU DAT NEBO ZA JAKOUKOLI JINOU PŘÍMOU, ZVLÁŠTNÍ, NÁHODNOU, NÁSLEDNOU NEBO JINOU ŠKODU (VČETNĚ UŠLÉHO ZISKU NEBO ZTRACENÝCH DAT) VYPLÝVAJÍCÍ Z PORUŠENÍ SMLOUVY, Z DELIKTU NEBO JINÉ PRÁVNÍ ÚPRAVY. Zákony některých zemí/ oblastí, států nebo provincií nepovolují vyloučení nebo omezení odpovědnosti za náhodné nebo následné škody, proto si ověřte, zda se vás výše uvedené vyloučení nebo omezení odpovědnosti týká.

ZÁRUČNÍ PODMÍNKY UVEDENÉ V TOMTO PROHLÁŠENÍ NEVYLUČUJÍ, NEOMEZUJÍ ANI NEUPRAVUJÍ ZÁVAZNÁ STATUTÁRNÍ PRÁVA VZTAHUJÍCÍ SE K PRODEJI TOHOTO VÝROBKU UŽIVATELI, POKUD TO DOVOLUJE ZÁKON; POUZE JE DOPLŇUJÍ.

## Licenční smlouva k softwaru Hewlett-Packard

UPOZORNĚNÍ: UŽÍVÁNÍ SOFTWARE SE ŘÍDÍ NÍŽE UVEDENÝMI PODMÍNKAMI LICENČNÍ SMLOUVY K SOFTWARE HP. UŽÍVÁNÍM SOFTWARE POTVRZUJETE SOUHLAS S TĚMITO LICENČNÍMI PODMÍNKAMI.

### PODMÍNKY LICENČNÍ SMLOUVY K SOFTWARE HP

V případě, že nemáte uzavřenou samostatnou smlouvu se společností Hewlett-Packard, upravují užívání přiloženého software tyto licenční podmínky.

**Udělení licence.** Společnost Hewlett-Packard Vám uděluje licenci k užívání jedné kopie software. „Užíváním“ software se rozumí jeho uložení, načtení, instalace, spuštění nebo zobrazení. Uživatel není oprávněn software jakkoli upravovat nebo zablokovat některé jeho licenční nebo ovládací prvky. V případě, že vlastníte licenci k „souběžnému užívání“ software, musíte zajistit, že software nebude souběžně užíván více uživateli, než je maximální počet oprávněných uživatelů.

**Vlastnická práva.** Držitelem vlastnických a autorských práv k software je společnost Hewlett-Packard nebo její smluvní dodavatelé. Tato licence nepropůjčuje ani neprodává žádná vlastnická práva k software. Smluvní dodavatelé společnosti Hewlett-Packard jsou oprávněni v případě porušení těchto licenčních podmínek hájit svá práva.

**Kopie a upravené verze.** Kopie a upravené verze software je uživatel oprávněn vytvářet pouze pro účely archivace nebo v případě, kdy je kopírování nebo úprava software podstatným krokem jeho oprávněného užívání. Povinností uživatele je zachovat všechna označení autorských práv na originální verzi software a všech jeho kopiích nebo upravených verzích. Uživatel není oprávněn kopírovat software do žádné veřejné sítě.

**Zákaz zpětného převodu nebo dekompile.** Uživatel není oprávněn zpětně převádět nebo dekompileovat software bez předchozího získání písemného souhlasu společnosti HP. V některých právních rádech zákony umožňují omezený zpětný převod nebo dekompileaci bez souhlasu společnosti HP. Společnost HP si může vyžádat přiměřeně podrobné informace týkající se případného zpětného převodu nebo dekompileace. Uživatel není oprávněn provádět dekompileaci software, pokud se nejedná o nezbytnou součást jeho užívání.

**Převod.** Převodem software automaticky končí platnost licence. Při převodu software je uživatel povinen software odeslat nabyvateli včetně všech kopií a příslušné dokumentace. Podmínkou převodu je souhlas nabyvatele s licenčními podmínkami.

**Ukončení platnosti.** Společnost HP je oprávněna ukončit platnost licence na základě zjištění skutečností týkajících se nedodržení některé z licenčních podmínek. Při vypovězení smlouvy je uživatel povinen neprodleně zničit software včetně všech jeho kopií, upravených verzí a sloučených částí ve všech podobách.

**Vývozní předpisy.** Uživatel nesmí při vývozu nebo opětovném vývozu software nebo jeho kopií či upravených verzí porušit příslušné zákony a nařízení.

**Omezená práva vlády USA.** Veškeré náklady na vývoj tohoto software včetně přiložené dokumentace byly hrazeny výhradně ze soukromých prostředků. Je dodáván a je na něj poskytována licence pod označením „počítačový software pro komerční účely“, jak ho definuje dokument DFARS 252.227-7013 (říjen 1988), DFARS 252.211-7015 (květen 1991) nebo DFARS 252.227-7014 (červen 1995), jako „komerční zboží“, jak ho definuje dokument FAR 2.101(a) (červen 1987), nebo jako „počítačový software s omezenou licencí“, jak je definován v dokumentu FAR 52.227-19 (červen 1987) (nebo v ekvivalentním správním předpisu nebo smluvní doložce), podle kontextu. Uživatel vlastní pouze práva, která k tomuto software a přiložené dokumentaci poskytuje příslušná doložka dokumentu DFARS nebo FAR nebo standardní smlouva k příslušnému softwarovému produktu HP.

## Omezená záruka na tiskovou kazetu

Na tento produkt HP je poskytována záruka na vady materiálu a zpracování. Tato záruka se nevztahuje na produkty, které (a) byly jakkoli doplňovány, upravovány, přepracovány nebo poškozeny, (b) vykazují problémy vyplývající z nesprávného použití, nesprávného skladování nebo provozování v prostředí nevyhovujícím specifikaci nebo (c) vykazují známky běžného opotřebení. Za účelem získání záručních služeb doručte produkt do prodejny, ve které jste jej zakoupili (přiložte písemný popis problému a ukázkou tisku) nebo kontaktujte zákaznickou podporu společnosti HP. Společnost HP podle vlastního uvážení buď vymění výrobky, u kterých se prokáže vada, nebo vrátí částku, za kterou byl výrobek zakoupen. AŽ DO ROZSAHU UMOŽŇOVANÉHO PŘÍSLUŠNÝMI MÍSTNÍMI ZÁKONY JSOU UVEDENÉ ZÁRUKY VÝHRADNÍ A NEJSOU POSKYTOVÁNY ŽÁDNÉ DALŠÍ ZÁRUKY JAKÉHOKOLI DRUHU, PSANÉ ANI ÚSTNÍ, AŽ VYJÁDŘENÉ NEBO ODVOZENÉ, A SPOLEČNOST HP VÝSLOVNĚ ODMÍTÁ ODVOZENÉ ZÁRUKY PRODEJNOSTI NEBO VHODNOSTI PRO URČITÉ ÚČELY A USPOKOJIVÉ KVALITY. AŽ DO ROZSAHU UMOŽŇOVANÉHO PŘÍSLUŠNÝMI MÍSTNÍMI ZÁKONY SPOLEČNOST HP NEBO JEJÍ DODAVATELÉ V ŽÁDNÉM PŘÍPADĚ NEMOHOU ZODPOVÍDAT ZA JAKOUKOLI JINOU PŘÍMOU, ZVLÁŠTNÍ, NÁHODNOU, NÁSLEDNOU NEBO JINOU ŠKODU (VČETNĚ UŠLÉHO ZISKU NEBO ZTRACENÝCH DAT) VYPLÝVAJÍCÍ Z PORUŠENÍ SMLOUVY, Z DELIKTU NEBO JINÉ PRÁVNÍ ÚPRAVY. ZÁRUČNÍ PODMÍNKY UVEDENÉ V TOMTO PROHLÁŠENÍ NEVYLUČUJÍ, NEOMEZUJÍ ANI NEUPRAVUJÍ ZÁVAZNÁ STATUTÁRNÍ PRÁVA VZTAHUJÍCÍ SE K PRODEJI TOHOTO VÝROBKU UŽIVATELI, POKUD TO DOVOLUJE ZÁKON; POUZE JE DOPLŇUJÍ.

# D

## Příslušenství a součásti HP

Tento dodatek obsahuje informace o následujících tématech:

- [Objednání spotřebního materiálu](#)
- [Použití tiskových kazet HP](#)

## Objednání spotřebního materiálu

Pomocí doplňkového příslušenství a spotřebního materiálu lze vylepšit možnosti tiskárny. Používejte příslušenství a spotřební materiál, který je určen konkrétně pro tiskárnu HP LaserJet 1018 a který zajistí optimální výkon.

### Informace o objednávání

	Položka	Popis nebo použití	Objednací číslo
Spotřební tiskový materiál	Víceúčelový papír HP	Značkový papír HP pro nejrůznější použití (1 krabice obsahuje 10 balení po 500 listech). Vzorek můžete objednat v USA na telefonním čísle 800-471-4701.	HPM1120
	Papír HP LaserJet	Značkový papír Premium HP pro použití v tiskárnách HP LaserJet (1 krabice obsahuje 10 balení po 500 listech). Vzorek můžete objednat v USA na telefonním čísle 800-471-4701.	HPJ1124
	Průhledná fólie HP LaserJet	Značková průhledná fólie HP pro monochromatické tiskárny HP LaserJet.	92296T (Letter) 92296U (A4)
Tiskové kazety pro tiskárnu HP LaserJet 1018	Tiskové kazety	Náhradní tiskové kazety pro tiskárnu HP LaserJet 1018.  Kazeta na 2000 stran  Další informace naleznete v části <a href="#">Předpokládaná životnost tiskové kazety</a> .	Q2612A
Doplňková dokumentace	<i>HP LaserJet family print media guide (Příručka tiskáren řady HP LaserJet)</i>	Průvodce použitím papíru a dalších tiskových médií v tiskárnách HP LaserJet.	5851-1468  <b>Poznámka</b>  Tento dokument je k dispozici ke stažení na adrese <a href="http://www.hp.com/support/ljpaperguide/">http://www.hp.com/support/ljpaperguide/</a> .



**Informace o objednávání (pokračování)**

	<b>Položka</b>	<b>Popis nebo použití</b>	<b>Objednací číslo</b>
Náhradní díly	Podávací válec médií	Používá se k zachycení média ze vstupního zásobníku papíru a průchodu mechanismem tiskárny.	RL1-0266
	Oddělovací podložka tiskárny	Používá se pro zamezení podávání více listů do dráhy tiskárny.	RL1-0269
Součást příslušenství	Kryt vstupního zásobníku	Používá se pro zakrytí média ve vstupním zásobníku.	Q2460-40004 (USA) Q2460-40005 (Evropa)

## Použití tiskových kazet HP

Následující části obsahují informace o tiskových kazetách HP a pokyny pro změnu rozložení toneru a výměnu tiskových kazet.

### Zásady společnosti HP týkající se tiskových kazet od jiných výrobců

Společnost Hewlett-Packard nedoporučuje používání nových, doplněných nebo repasovaných tiskových kazet od jiných výrobců. Jelikož nejde o výrobky značky HP, společnost Hewlett-Packard nemá vliv na jejich konstrukci ani nemůže kontrolovat jejich kvalitu. Servis nebo opravy zapříčiněné používáním tiskových kazet od jiných výrobců nebudou zahrnuty do záruky na tiskárnu.

---

#### Poznámka

Záruka se nevztahuje na závady způsobené softwarem, rozhraním nebo díly dodanými jinými výrobci než společností Hewlett-Packard.

### Skladování tiskových kazet

Nevyjímejte tiskovou kazetu z obalu dříve, než budete připraveni ji použít.

---

#### UPOZORNĚNÍ

Aby se zabránilo poškození tiskové kazety, snažte se co nejméně ji vystavovat přímému světlu.

Některá balení tiskových kazet HP LaserJet jsou označena alfanumerickým kódem data. Tento kód reprezentuje 30měsíční období od data výroby a usnadňuje správu skladů zásob mezi společnostmi HP a jejich prodejci. Neslouží jako indikátor trvanlivosti toneru ani se žádným způsobem nevztahuje na záruční podmínky.

### Předpokládaná životnost tiskové kazety

Životnost tiskové kazety závisí na množství toneru, které tiskové úlohy vyžadují. Tisková kazeta pro tiskárnu HP LaserJet 1018 vydrží průměrně 2000 stránek (uvedená výnosová hodnota v souladu s normou ISO/IEC 19752).

---

#### Poznámka

Je možné, že trvanlivost toneru překročí trvanlivost mechanických součástí tiskové kazety. Pokud se za takových okolností začne snižovat kvalita tisku, je nutné instalovat novou tiskovou kazetu i v případě, že ve stávající kazetě ještě stále zbývá určité množství toneru.

Této životnosti lze dosáhnout za předpokladu, že hustota tisku je nastavená na hodnotu 3 a režim EconoMode je vypnutý. (Tato nastavení jsou výchozí.)

### Úspora toneru

V režimu EconoMode tiskárna používá na každé stránce méně toneru. Tato volba prodlouží životnost tiskové kazety a sníží tak náklady na stránku, sníží se však i kvalita tisku. Společnost HP nedoporučuje trvalé používání režimu EconoMode.



# Servis a podpora

Tento dodatek obsahuje informace o následujících tématech:

- [Dostupnost podpory a servisu](#)
- [Pokyny pro opětovné zabalení tiskárny](#)
- [Způsob kontaktování společnosti HP](#)

## Dostupnost podpory a servisu

Po celém světě nabízí společnost HP různé varianty servisu a podpory prodeje. Dostupnost těchto programů je závislá na jednotlivých zemích/oblastech.

### Služby HP Care Pack™ a smlouvy na poskytování služeb

Společnost HP nabízí různé varianty servisu a podpory vyhovující různým potřebám zákazníků. Tyto služby nejsou součástí standardní záruky. Služby podpory se mohou lišit v závislosti na zemi/oblasti. Pro většinu tiskáren HP nabízíme záruční a pozáruční služby HP Care Pack Services a smlouvy na poskytování služeb.

Možnosti servisních a podpůrných služeb pro tuto tiskárnu zjistíte na webové stránce <http://www.hpexpress-services.com/10467a> po vložení čísla modelu tiskárny. V Severní Americe lze informace o smlouvě na služby získat prostřednictvím podpory zákazníků HP. Volejte na číslo 1-800-HPINVENT 1-800-474-6836 (USA) nebo 1-877-231-4351 (Kanada). V ostatních zemích/oblastech kontaktujte centrum péče o zákazníky HP v dané zemi/oblasti. Prostudujte si dodaný leták nebo přejděte na adresu <http://www.hp.com>, kde najdete telefonní číslo péče o zákazníky HP pro vaši zemi/oblast.

## Pokyny pro opětovné zabalení tiskárny

Balíte-li znovu tiskárnu, postupujte podle následujících pokynů:

- Vyjměte tiskovou kazetu a uschovejte ji. Bude-li tisková kazeta ponechána v tiskárně, může dojít k závažnému poškození tiskárny.

### UPOZORNĚNÍ

Z důvodu nebezpečí poškození uložte tiskovou kazetu do původního obalu nebo ji uložte tak, aby nebyla vystavena světlu.

- Je-li to možné, použijte původní přepravní obal a balicí materiál. *Poškození během přepravy vyplývající z nedostatečného zabalení je vaší zodpovědností.* Pokud původní balicí materiály pro tiskárnu již nemáte, obraťte se na místní poštu, kde získáte informace o opětovném zabalení tiskárny.
- Odeberte a uschovejte všechny kabely, zásobníky a volitelné příslušenství instalované v tiskárně.
- Je-li to možné, přiložte vzorky tisku a pět až deset listů papíru nebo jiného média, které se nevytisklo správně.
- Společnost Hewlett-Packard doporučuje, abyste pro dopravu zařízení pojistili.

## Způsob kontaktování společnosti HP

Chcete-li využít servisních a podpůrných služeb společnosti HP, použijte jeden z následujících odkazů:

- V USA použijte pro tiskárnu HP LaserJet 1018 stránku <http://www.hp.com/support/lj1018/>.
- V rámci celého světa použijte stránku <http://www.hp.com/>.

# Rejstřík

- A**  
akustické emise 77
- B**  
brožury, tisk 38
- Č**  
čištění  
dráha média 43  
oblast tiskové kazety 42  
podávací válec 48  
tiskárna 42
- D**  
dráhy médií  
čištění 43  
hlavní vstupní zásobník 6  
přehled 6  
výstupní přihrádka 7  
zásobník prioritního podávání 6  
dvířka, tisková kazeta 4
- E**  
Energy Star 87
- F**  
fólie  
pokyny k používání 21  
tisk 32  
formát, média 13  
formuláře, tisk 33
- G**  
grafika  
chybějící 63  
nízká kvalita 64
- H**  
hlavičkový papír  
pokyny k používání 23  
tisk 33  
hlavní vstupní zásobník  
dráha média 6  
umístění 4  
vložení 27  
hlavní vypínač 4  
HP SupportPack 100
- CH**  
chybějící grafika 63  
chybějící text 63  
chyby, software 65
- I**  
indikátor Pozor 4  
indikátor Připraveno 4  
indikátory  
Pozor 4  
Připraveno 4  
sekvence indikátorů 59  
informace, odkazy na vybraná témata 2
- K**  
karty  
pokyny k používání 23  
tisk 34  
konfigurace, tiskárna HP LaserJet 1018 3  
kontaktování společnosti HP 102  
kvalita tisku  
nastavení 18  
nezafixovaný toner 69  
opakované svislé vady 69  
optimalizace pro různé typy médií 19  
přehyb 71  
rozmazaný toner 69  
rozptýlený toner na obrysu 71  
skvrny od toneru 67  
světlý nebo bledý tisk 67  
svislé čáry 68  
šedé pozadí 68  
vynechávky 68  
zdeformované znaky 70  
zkosení stránky 70  
zkroucení 70  
zvlnění 70  
zvrásnění 71
- L**  
licence, software 93
- M**  
média  
doporučená 25  
nevhodné typy 25  
odstranění uvíznutého papíru 72

- optimalizace kvality tisku u různých typů médií 19
  - podporované formáty 13
  - pokyny k používání 20
  - ruční tisk 16
  - tisk na vlastní formát média 34
  - typy, které mohou poškodit tiskárnu 25
  - vložení 27
  - volba 25
- MSDS (Bezpečnostní list materiálů) 90

## N

- náhradní díly 97
- nápověda online, vlastnosti tiskárny 11
- nastavení
  - změna pouze pro aktuální software 10
  - změna výchozího nastavení pro systém Windows XP 10
  - změna výchozího nastavení pro systémy Windows 98 SE, 2000, ME 10
- nastavení, kvalita tisku 18
- nastavení tisku, změny 11

## O

- obálky
  - pokyny k používání 21
  - tisk 28
- objednání spotřebního materiálu a příslušenství 96
- oblast tiskové kazety, čištění 42
- oboustranný tisk, ruční 35
- oddělovací podložka
  - výměna 49
- odkazy na uživatelskou příručku 2
- odstranění uvíznutého papíru 72
- odstranění uvíznuté stránky 72
- operační systémy, podporované 9
- opětovné zabalení tiskárny 101
- oprava
  - kontaktování společnosti HP 102
- optimalizace kvality tisku u různých typů médií 19
- ovládací panel 5
- ovladač tiskárny
  - instalace 9
  - stránky pro stažení 2
  - Windows 9

## P

- papír
  - podporované formáty 13
  - použití 20
  - problémy a řešení 20
  - volba 25
- podávací válec
  - čištění 48
  - výměna 45
- podpěra pro média na výstupu 4

- podpora
  - údržba, smlouvy 100
- podpora, webové stránky 2
- podpora zákazníků
  - údržba, smlouvy 100
- port, umístění USB 4
- port USB, umístění 4
- potíže při manipulaci s papírem 61
- použití tiskových kazet HP 98
- poznámky
  - média 13
- požadavky na okolní prostředí 76
- prázdné stránky 63
- Program kontroly produktu ve vztahu k životnímu prostředí 87
- předpokládaná životnost, tisková kazeta 98
- předtištěné formuláře, pokyny 23
- přehled, tiskárna 4
- příslušenství, objednání 96

## R

- recyklace
  - kde lze kazety vrátit 88
  - program vrácení spotřebního materiálu společnosti HP a jeho recyklace 88
- rozšířená záruka 100
- ruční oboustranný tisk 35

## Ř

- řešení potíží
  - chybějící grafika nebo text 63
  - indikátor Připraveno 56
  - instalace tiskárny 56
  - komunikace mezi tiskárnou a počítačem 57
  - kvalita tisku 57
  - neúplný text 63
  - nezafixovaný toner 69
  - nízká kvalita grafiky 64
  - opakované svislé vady 69
  - potíže při manipulaci s papírem 61
  - potíže se softwarem tiskárny 65
  - prázdné stránky 63
  - přehyb 71
  - rozmazaný toner 69
  - rozptýlený toner na obrysu 71
  - řešení 56
  - skvrny od toneru 67
  - světlý nebo bledý tisk 67
  - svislé čáry 68
  - šedé pozadí 68
  - technická podpora společnosti HP 58
  - vynechávky 68
  - vytištěná stránka a očekávané výsledky 57
  - vytištěná stránka se liší od zobrazení na obrazovce 63
  - zdeformované znaky 70
  - zkosení stránky 70



zkreslený text 63  
zkroucení 70  
zkušební stránka 56  
zvlnění 70  
zvrásnění 71

## S

sekvence indikátorů 59  
servis  
    kontaktování společnosti HP 102  
    smlouvy 100  
směrnice  
    finské prohlášení o laseru 86  
    kanadské směrnice DOC 85  
    Prohlášení o elektromagnetickém vyzařování  
    (Korea) 85  
    Prohlášení o shodě 84  
smlouvy o údržbě 100  
software  
    instalace 9  
    licenční smlouva k softwaru 93  
    ovladače tiskárny, Windows 9  
    podporované operační systémy 9  
    potíže 65  
    stránky pro stažení 2  
soulad s předpisy FCC 83  
spotřební materiál, objednání 96  
SupportPack, HP 100

## Š

šetření toneru 98  
štítky  
    pokyny k používání 21  
    tisk 32

## T

technická podpora  
    údržba, smlouvy 100  
technické údaje  
    akustika 77  
    elektrotechnické 78  
    kapacita a výkon 80  
    paměť 81  
    prostředí 76  
    rozměry 79  
text  
    chybějící 63  
    zkreslený 63  
těžká média, pokyny k použití 23  
tisk  
    brožury 38  
    fólie 32  
    formuláře, předtištěné 33  
    hlavičkový papír 33  
    karty 34  
    N-up 37  
    obálky 28

obě strany papíru (ručně) 35  
ruční podávání 16  
štítky 32  
více stránek na jeden list papíru 37  
vlastní formát média 34  
vodoznaky 40  
zrušení 17

## tiskárna

čištění 42  
konfigurace 3  
opětovné zabalení 101  
ovládací panel 5  
potíže se softwarem 65  
přehled 4  
připojení 8  
software 9  
technické údaje 75

tiskárna, technické údaje 80

tisk N-up 37

tisková kazeta

dvířka 4  
kde lze vrátit materiál určený k recyklaci 88  
použití kazet HP 98  
předpokládaná životnost 98  
uskladnění 98  
výměna 53  
záruka 94  
změna rozložení toneru 51

tisk s ručním podáváním 16

toner

čištění oblasti tiskové kazety 42  
docházející 67  
dvířka tiskové kazety 4  
nezafixovaný 69  
rozmazaný 69  
rozptýlení na obrysu 71  
skvrny 67  
šetření 98  
uskladnění tiskových kazet 98  
výměna tiskové kazety 53  
změna rozložení 51

## U

údržba

    smlouvy 100

úspora toneru 98

uvíznutý papír, odstranění 72

## V

více stránek, tisk na jeden list papíru 37

vlastní formát média, tisk 34

vlastnosti tiskárny

    nápověda online 11

    přístup 10

vložení média

    vstupní zásobník na 150 listů 27

    zásobník prioritního podávání 27

vodoznaky, tisk 40  
volba  
    média 25  
    papír 25  
vstupní zásobník  
    hlavní 4, 6  
    vlození do zásobníku prioritního podávání 27  
    vlození média 27  
    zásobník prioritního podávání 4, 6  
výběr  
    média 25  
    papír 25  
výměna  
    oddělovací podložka 49  
    podávací válec 45  
    tisková kazeta 53  
vymezovače, média  
    hlavní vstupní zásobník 6  
    zásobník prioritního podávání 6  
vymezovače médií  
    hlavní vstupní zásobník 6  
    zásobník prioritního podávání 6  
vymezovače médií tiskárny  
    hlavní vstupní zásobník 6  
    zásobník prioritního podávání 6  
vypínač 4  
vypínač, hlavní 4  
výstupní přihrádka 4, 7

**W**  
webová podpora 2

**Z**  
záruka  
    produkt 91  
    rozšířená 100  
    tisková kazeta 94  
zásobník  
    hlavní vstupní 4  
    prioritní podávání 4  
zásobník prioritního podávání  
    přehled 6  
    umístění 4  
    vlození 27  
zásuvka napájení 4  
zkreslený text 63  
zlepšení kvality tisku 67  
změna rozložení toneru 51  
zrušení tiskové úlohy 17



© 2006 Hewlett-Packard Development Company, L.P.

[www.hp.com](http://www.hp.com)



CB419-90987